



KATALOG

CATALOGUE
KATALOG
КАТАЛОГ

2016

SPIS TREŚCI

TABLE OF CONTENTS / INHALTSVERZEICHNIS / СОДЕРЖАНИЕ

BETON

CONCRETE / BETON / БЕТОН

- 18-23 TASSERO **N** news
- 24-43 BATISTA **N** news
- 44-55 CAMPINA **N** news
- 56-67 LIMERIA **N** news
- 68-73 CITY
- 74-77 URBAN
- 78-81 METROPOLIS

DREWNO

WOOD / HOLZ / ДЕРЕВО

- 84-91 MATTINA **N** news
- 92-97 CORTONE **N** news
- 98-103 TILIA
- 104-109 SETIM
- 110-113 CELTIS

KAMIEŃ

STONE / STEIN / КАМЕНЬ

- 116-121 KALLIO
- 122-127 ARAGON
- 128-133 ZEBRINA
- 134-139 CANELLA
- 140-143 NIGELLA

- 144-145 CIEMNY GOBI
- 146-147 STALOWY
- 148-149 MOCCA
- 150-151 ECRU
- 152-153 CAPPUCINO
- 154-155 KORAL / RADONIT
- 156-157 AGAT / NEFRYT
- 158-159 ONYKS / CYRKON
- 160-161 ARAGONIT / TOPAZ
- 162-163 JASPIS / LIMONIT

CEGŁA

BRICK / ZIEGEL / КИРПИЧ

- 168-173 LOFT BRICK
- 174-179 RETRO BRICK
- 180-185 COTTAGE

GREY

GRAU / СЕРЫЙ

- 188-189 NERO
- 190-191 SZARA
- 190-191 KAMIENNA SZAROŚĆ
- 192-193 KREM

EARTH

ERDE / ЦВЕТ ЗЕМЛИ

- 196-199 ROT
- 200-203 BURGUND
- 204-205 PIASKOWA
- 206-209 BRAZ

SHADOW

SCHATTEN / ОТТЕНОК

- 212-215 JESIENNY LIŚĆ
- 216-217 GOBI
- 218-223 COUNTRY WIŚNIA
- 224-227 KALAHARI

WESTERN

WESTEN / ВЕСТЕРН

- 230-231 ALASKA
- 230-231 DAKOTA
- 232-233 NEVADA
- 232-233 MONTANA
- 232-233 COLORADO

GLAZED

GLASIERT / ГЛАЗУРОВАННАЯ

- 236-237 WIŚNIOWA
- 238-239 MIODOWA
- 240-241 BRĄZOWA
- 242-243 ZIELONA
- 244-245 GRAFITOWA
- 244-245 AQUA

V-SHAPE

- 246-249 V-SHAPE
- 250-255 STOPNICE
- TREAD / TRITTSSTUFE / СТУПЕНЬ

INSTRUKCJE TECHNICZNE

- 256-265 TECHNICAL MANUALS /
TECHNISCHE ANLEITUNGEN /
ТЕХНИЧЕСКИЕ ИНСТРУКЦИИ
- 266-267 SCHEMAT SCHODÓW/
DAS SCHEMA / STAIR LAYOUT /
СХЕМА СТУПЕНЕЙ

OZNACZENIA PŁYTEK

- 268-269 LABELLING OF TILES /
FLIESENBEZEICHNUNGEN /
МАРКИРОВКА ПЛИТКИ

TABELE

- 270-275 TABLES / TABELLEN / ТАБЛИЦЫ

NAGRODY I CERTYFIKATY

- 276-279 AWARDS AND CERTIFICATES /
AUSZEICHNUNGEN UND ZERTIFIKATE /
ПРИЗЫ И СЕРТИФИКАТЫ

INSPIRACJE

INSPIRATION / INSPIRATIONEN / ВДОХНОВЕНИЕ



Projektant marki CERRAD

CERRAD brand designer / Projektant der Marke CERRAD / Дизайнер бренда CERRAD

Joanna
Derlatka

Inspirację do naszych projektów czerpiemy z otaczającego nas świata. Staramy się nadać piękną formę wszystkiemu, co nas otacza, stąd nasza pasja do projektowania wnętrza.

Cały czas się zmieniamy, poszerzając swoją wiedzę i pogłębiając umiejętności. Wybudowaliśmy nową fabrykę, dzięki czemu mamy nowe możliwości tworzenia jeszcze piękniejszych i szlachetniejszych wzorów płytek. Myślimy innowacyjnie, nieustannie szukając nowych wyzwań. Jednocześnie staramy się słuchać Waszych opinii, bo ważne są dla nas potrzeby innych. Wszystko to po to, by dawać nowe, gotowe rozwiązania.

Pomysły czerpiemy z dnia codziennego, z tego, co wydawać się może banalne, a gdy przyjrzymy się bliżej, stanowi prawdziwe arcydzieło. Dzięki temu możemy poszczycić się unikatowym wzornictwem i niepowtarzalnymi projektami, a jednocześnie prostotą i klasycznym wyglądem, co sprawia, że efekt końcowy jest naprawdę niezwykły.

Zapraszamy do zapoznania się z naszymi produktami.

We seek inspiration for our designs from the world which surrounds us. We try to give a beautiful form to everything we create. Hence, our passion for interior design. We are continuously evolving, expanding our knowledge and improving our skills. We have built a new factory, thanks to which we can now create even more beautiful and noble tile patterns. We think out of the box, constantly embarking on new challenges. We always listen to the opinions of our clients, as we consider the needs of others important. All to provide new, ready-to-use solutions. We draw our ideas from everyday life, from what might come across as trivial. But when we take a closer look, it becomes a masterpiece. Therefore, we can boast unique designs and one-of-a-kind patterns, which do not rule out simplicity and a classic look, and which make the final result truly extraordinary. Please feel free to browse our range of products.

Inspiration finden wir in der Umwelt. Wir bemühen uns, allen Dingen um uns herum eine schöne Form zu verleihen. Darin sind die Quellen unserer Leidenschaft für Innenarchitektur zu suchen. Wir sind auf einem beständigen Weg zur Verwandlung, auf der Suche nach Wissen und Entwicklung. Durch den Bau eines neuen Betriebs sind wir imstande, noch schönere und edlere Fliesenmuster zu erschaffen. Unsere innovative Denkweise treibt uns bei der Suche nach neuen Herausforderungen an. Gleichzeitig helfen uns Ihre Meinungen und Ansichten dabei, die Bedürfnisse anderer Menschen kennenzulernen. Dadurch können wir an neuen, fertigen Lösungen arbeiten. Unsere Ideen entstammen dem Alltag. Die banalsten Dinge werden bei näherer Ansicht zu wahren Meisterwerken. Eine solche Haltung ermöglicht uns, einzigartige Muster zu schaffen und einmalige Projekte anbieten zu können, deren Design einfach und klassisch zugleich wirkt und überaus effektiv wirkt.

Machen Sie sich mit unserem Angebot vertraut!

Вдохновение для наших проектов приходит из окружающего нас мира. Мы стараемся придать красивую форму всему, что нас окружает, отсюда и наша страсть к дизайну интерьера. Мы всё время изменяем, расширяем свои знания и углубляем навыки. Мы построили новый завод, благодаря чему получили новые возможности для создания еще более красивых и благородных образцов плитки. Мы мыслим новаторски и постоянно ищем новые вызовы. В тоже время мы стараемся прислушиваться к Вашим отзывам, так как важны для нас потребности других. Все это для того, чтобы предоставлять новые готовые решения. Мы берём идеи из повседневной жизни, из того, что может показаться банальным, но если приглядеться внимательнее, представляет собой настоящий шедевр. Благодаря этому мы можем гордиться уникальным дизайном и неповторимыми проектами, а в то же время, простотой и классическим обликом, что делает конечный результат действительно необыкновенным. Приглашаем вас ознакомиться с нашими продуктами.



MATTINA
BEIGE nr 9364

ZALETY

ADVANTAGES / VORTEILE
/ ПРЕИМУЩЕСТВА



DRUK CYFROWY

DIGITAL PRINTING

DIGITALDRUCK

ЦИФРОВАЯ ПЕЧАТЬ



BRAK EFEKTU STEMPLA

NO STAMP EFFECT

KEIN STEMPELEFFEKT

ОТСУТСТВИЕ ЭФФЕКТА
ШТАМПА

BATISTA
DESERT nr 9265



Ceramika to materiał używany w budownictwie od wieków.
Specjalny proces produkcji, wypalanie w bardzo wysokiej temperaturze i prasowanie na sucho, a także specjalnie dobrane surowce sprawiają, że ceramika ma wiele zalet.

Ceramics have been used in construction since time immemorial.
Thanks to a special manufacturing process, firing at very high temperatures, dry pressing and the careful selection of raw materials, ceramic tiles have many advantages.

Seit Jahrhunderten wird Keramik im Bauwesen eingesetzt.
Das spezielle Herstellungsverfahren, bei dem die auserlesenen hochwertigen Rohstoffe bei sehr hohen Temperaturen ausgebrannt und trocken gepresst werden, bewirken, dass sich Keramik zahlreicher Vorteile erfreut.

Керамика - это материал, используемый в строительстве на протяжении веков.
Благодаря специальному процессу производства, обжигу при очень высокой температуре и сухому прессованию, а также специально подобранному сырью, керамика имеет множество преимуществ.



BEZPIECZEŃSTWO SAFETY / SICHERHEIT БЕЗОПАСНОСТЬ

Nasze płytki posiadają wysoki współczynnik antypoślizgowości, dzięki czemu podłoga wykonana z tego materiału świetnie sprawdza się w ciągach komunikacyjnych użytkowanych zwłaszcza przez dzieci i osoby starsze.

Our tiles are characterised by a high anti-slip coefficient. As a result, floors made of this material are perfectly suitable for passageways, especially where used by children and the elderly.

Unsere Fliesen zeichnen sich durch einen hohen Rutschhemmkoeffizienten aus. Aus diesem Grund hat sich ein aus diesem Material gefertigter Fußboden ausgezeichnet in Verkehrsgängen bewährt gemacht, die insbesondere von Kindern und älteren Personen begangen werden.

Наша плитка имеет высокий коэффициент противоскольжения, благодаря чему пол из такого материала прекрасно подходит для помещений и корридоров, по которым ходят, прежде всего, дети и пожилые люди.



NATURA NATURE / NATUR / ПРИРОДА

Płytki wytwarzane są z naturalnych surowców.

Our tiles are manufactured from natural materials.

Die Fliesen werden aus natürlichen Rohstoffen erzeugt.

Плитка изготавливается из натурального сырья.



WYTRZYMAŁOŚĆ STRENGTH / BESTÄNDIGKEIT / ПРОЧНОСТЬ

Nasze produkty można stosować w miejscach użyteczności publicznej. Duża odporność na ścieranie oznacza, że zachowują swój wygląd nawet po latach eksploatacji. Wysokie parametry dla siły łamiącej i odporności na zginanie powodują, że nasze płytki mogą być używane tam, gdzie zwykła płytka dawno by się zniszczyła.

Our products can be used in public utility spaces. High abrasion resistance helps maintain their aesthetic value even after many years of use. High resistance to breaking and bending enable the use of our tiles even where standard tiles would long have worn down.

Unsere Produkte können an öffentlichen Orten eingesetzt werden. Ihre hohe Rutschhemmung garantiert, dass sie auch nach vielen Jahren ansprechend aussehen. Die hohen Parameter für Bruchkraft und Biegefestigkeit bewirken, dass unsere Fliesen überall dort eingesetzt werden können, wo normale Fliesen längst verschleifen würden.

Наши изделия можно использовать в общественных местах. Высокая устойчивость к истиранию означает, что плитка сохранит свой внешний вид даже после многих лет эксплуатации.



MROZODPORNOŚĆ FROST RESISTANCE / FROSTBESTÄNDIG- KEIT / МОРОЗОСТОЙКОСТЬ

Nasze produkty są rozwiązaniem uniwersalnym. Można je układać wewnątrz budynku. Ze względu na odporność na niesprzyjające warunki atmosferyczne doskonale nadają się do zastosowania na zewnątrz.

Our products are universal. They can be laid indoors. But thanks to their resistance to adverse weather conditions, they are also perfectly suitable for outdoor use.

Unsere Produkte können universell eingesetzt werden. Sie können im Innenbereich verlegt werden. Aufgrund ihrer Witterungsfestigkeit eignen sie sich ausgezeichnet für Anwendungen im Außenbereich.

Наши изделия – это универсальное решение. Плитку можно укладывать внутри здания. Благодаря устойчивости к неблагоприятным метеорологическим условиям она также идеально подходит для наружного применения.



OSZCZĘDNOŚĆ SAVINGS / SPARSAMKEIT / ЭКОНОМИЯ

Elewacje pokryte naszymi płytkami są trwałe i eleganckie, nie trzeba ich malować ani impregnować, a dodatkowo podnoszą wartość budynku.

Facade covered with our tiles are durable and elegant. They do not need painting or impregnating. Furthermore, they increase the building's value.

Die mit unseren Fliesen verlegten Fassaden sind beständig und elegant, müssen weder angestrichen noch imprägniert werden und ihr hochwertiges Design wirkt sich positiv auf den Mehrwert des Gebäudes, das sie zieren, aus.

Фасады, облицованные нашей плиткой, являются прочными и элегантными, не требуют ни окраски, ни пропитки и к тому же повышают рыночную стоимость здания.



ZDROWIE HEALTH / GESUNDHEIT / ЗДОРОВЬЕ

Klinkier i gres są odporne na pleśń i grzyby powodujące alergie.

Clinker and gres are resistant to allergenic mould and Pilze.

Klinker und Feinsteinzeug sind gegen sensibilisierende Schimmel und Fungi beständig.

Клинкер и керамогранит устойчивы к плесени и грибкам, вызывающим аллергию.



OGRZEWANIE PODŁOGOWE FLOOR HEATING / FUSSBODENHEIZUNG / ПОЛЫ С ПОДОГРЕВОМ

Nasze płytki idealnie nadają się do ogrzewania podłogowego - posiadają niski współczynnik rozszerzalności cieplnej (norma PN-EN ISO10545-8). Czy wiesz, że elewacja budynku lub taras potrafią się nagrzać w słońcu nawet do 80°C? Testowaliśmy również nasze płytki w temperaturach powyżej 1200°C podczas tak zwanego drugiego wypatu. Skoro nasze płytki wytrzymują takie temperatury, to na pewno sprawdza się w Twoim domu.

Our tiles are ideal for underfloor heating, as they have a low thermal expansion coefficient, according to PN-EN ISO10545-8. Did you know that a building facade or terrace can heat up to 80°C when exposed to direct sunlight? We have also tested our tiles at temperatures exceeding 1,200°C during a process known as the second burning. Since our tiles withstand such temperatures, they will certainly do their job in your house.

Unsere Fliesen eignen sich ausgezeichnet zur Anwendung in Verbindung mit Fußbodenheizsystemen - sie zeichnen sich durch einen niedrigen Wärmeausdehnungskoeffizienten (Norm PN-EN ISO10545-8) aus. Wussten Sie schon, dass Fassaden oder Terrassen sich an sonnigen Tagen auf bis zu 80°C erhitzen können? Unsere Fliesen haben wir beim sog. zweiten Brennen auch bei Extremtemperaturen von über 1200°C getestet. Wenn sie solchen Temperaturen standhalten können, schaffen sie das auch bei Ihnen zu Hause.

Наша плитка идеально подходит для полов с подогревом - она имеет низкий коэффициент теплового расширения (норма PN-EN ISO10545-8). Знаете ли вы, что фасад здания или терраса могут нагреться на солнце до 80°C? Мы испытали нашу плитку при температуре свыше 1200°C во время так называемого второго обжига. Если наша плитка выдерживает такие температуры, то, безусловно, подойдет и вашему дому.



ODPORNOŚĆ RESISTANCE / BESTÄNDIGKEIT / ИЗНОСОСТОЙКОСТЬ

Nasze płytki można stosować w miejscach użyteczności publicznej. Duża odporność na ścieranie i zarysowania oznacza, że płytki zachowają swój wygląd nawet po latach eksploatacji. Potwierdzają to wyniki badań według norm PN-EN ISO10545-6 i PN-EN -101, PN- EN ISO 10545-7.

Our tiles can be used in public utility spaces. High abrasion resistance helps maintain their aesthetic value even after many years of use. The results of tests performed according to PN-EN ISO10545-6, PN- EN ISO 10545-7 and PN-EN -101 only confirm this claim.

Unsere Fliesen können an öffentlichen Orten eingesetzt werden. Ihre hohe Reib- und Kratzfestigkeit garantiert, dass sie auch nach vielen Jahren ansprechend aussehen. Dies wird durch Untersuchungsergebnisse nach PN-EN ISO10545-6, PN- EN ISO 10545-7 und PN-EN -101 belegt.

Нашу плитку можно использовать в общественных местах. Высокая стойкость к истиранию и царапинам означает, что плитка сохранит свой внешний вид даже после многих лет эксплуатации. Это подтверждают результаты исследований согласно стандартам PN-EN ISO10545-6, PN-EN ISO 10545-7 и PN-EN -101.



ŁATWE SPRZĄTANIE EASY TO CLEAN / MÜHELOSE INSTANDHALTUNG / ЛЕГКАЯ УБОРКА

Odporność na zabrudzenia sprawia, że powierzchnie pokryte naszymi płytkami są łatwe do czyszczenia. Sprawdziliśmy to laboratoryjnie (norma PN-EN ISO10545-14). Ściany i elewacje pokryte gresem lub klinkierem są trwałe i eleganckie, nie trzeba ich malować, ani impregnować, a dodatkowo podnoszą wartość bi dynku.

Resistance to soiling makes surfaces covered with our tiles easy to clean. We have verified this in the laboratory (PN-EN ISO10545-14). Walls and facades covered in gres or clinker are durable and elegant. They do not need painting or impregnating. Furthermore, they increase the building's value.

Die Oberflächen unserer schmutzbeständigen Fliesen sind leicht zu reinigen. Ihre Schmutzbeständigkeit haben wir in Labors getestet (Norm PN-EN ISO10545-14). Die mit Feinsteinzeug oder Klinker verlegten Wände und Fassaden sind beständig und elegant, müssen weder angestrichen noch imprägniert werden und ihr hochwertiges Design wirkt sich positiv auf den Mehrwert des Gebäudes, das sie zieren, aus.

Благодаря стойкости к загрязнениям поверхности, покрытия с нашей плиткой, легко поддерживать в чистоте. Мы проверили это лабораторно (стандарт PN-EN ISO10545-14). Стены и фасады, покрытые керамогранитом или клинкером, отличаются прочностью и элегантностью, их не нужно ни красить, ни пропитывать, и кроме того, они увеличивают рыночную стоимость.



ODPORNÓĆ NA SKRAJNE WARUNKI POGODOWE RESISTANCE TO EXTREME WEATHER CONDITIONS / WITTERUNGSBESTÄNDIGKEIT – AUCH IN EXTREMFÄLLEN / СТОЙКОСТЬ К ЭКСТРЕМАЛЬНЫМ ПОГОДНЫМ УСЛОВИЯМ

Dodatkowo przebadaliśmy nasze płytki pod kątem nagłych zmian temperatury – spełniają one wymogi norm na szok termiczny PN-EN ISO10545-9. Dzięki temu nawet nagłe zmiany pogody nie wpłyną negatywnie na nasze produkty.

We have additionally tested our tiles against sudden temperature fluctuations and found that they meet the requirements of thermal shock standards, namely PN-EN ISO10545-9. Therefore, even sudden changes in the weather will not adversely affect our products..

Zusätzlich haben wir unsere Fliesen für den Fall plötzlicher Temperaturveränderungen geprüft – sie erfüllen die Anforderungen der Temperaturwechsellnorm PN-EN ISO10545-9. Dadurch wirken sich plötzliche Wetteränderungen auf unsere Produkte nicht negativ aus..

Дополнительно мы испытали воздействие резких колебаний температуры на нашу плитку – она соответствует требованиям стандартов, касающихся теплового удара PN-EN ISO10545-9. Благодаря этому даже внезапные изменения погоды не повлияют отрицательно на наши изделия.



inspiracja

inspiration / Inspiration / вдохновение

BETON

CONCRETE / BETON / БЕТОН

BATISTA
STEEL nr 9067



TASSERO
BIANCO nr 8787

TASSERO

To wielkoformatowa kolekcja płytek rektyfikowanych o delikatnej fakturze i szlachetnym wzorze.

Is a collection of large-size rectified tiles characterised by delicate textures and fine patterns.

Eine Großformatkollektion rektifizierter Fliesen mit dezenter Oberflächenstruktur und edlem Muster.

Это коллекция ректифицированной плитки большого формата с легкой текстурой и благородным узором



TASSERO
BEIGE nr 8800



TASSERO BIANCO

rektyfikowana / rectified / rektifiziert / ректифицированная
gres / gres / Feinsteinzeug / керамогранит
1200x600x10 mm
nr 8787



TASSERO BEIGE

rektyfikowana / rectified / rektifiziert / ректифицированная
gres / gres / Feinsteinzeug / керамогранит
1200x600x10 mm
nr 8800





TASSERO
GRIS nr 8824



TASSERO
GRAFIT nr 8848



TASSERO GRIS

rektyfikowana / rectified / rektifiziert / ректифицированная
gres / gres / Feinsteinzeug / керамогранит
1200x600x10 mm
nr 8824



TASSERO GRAFIT

rektyfikowana / rectified / rektifiziert / ректифицированная
gres / gres / Feinsteinzeug / керамогранит
1200x600x10 mm
nr 8848



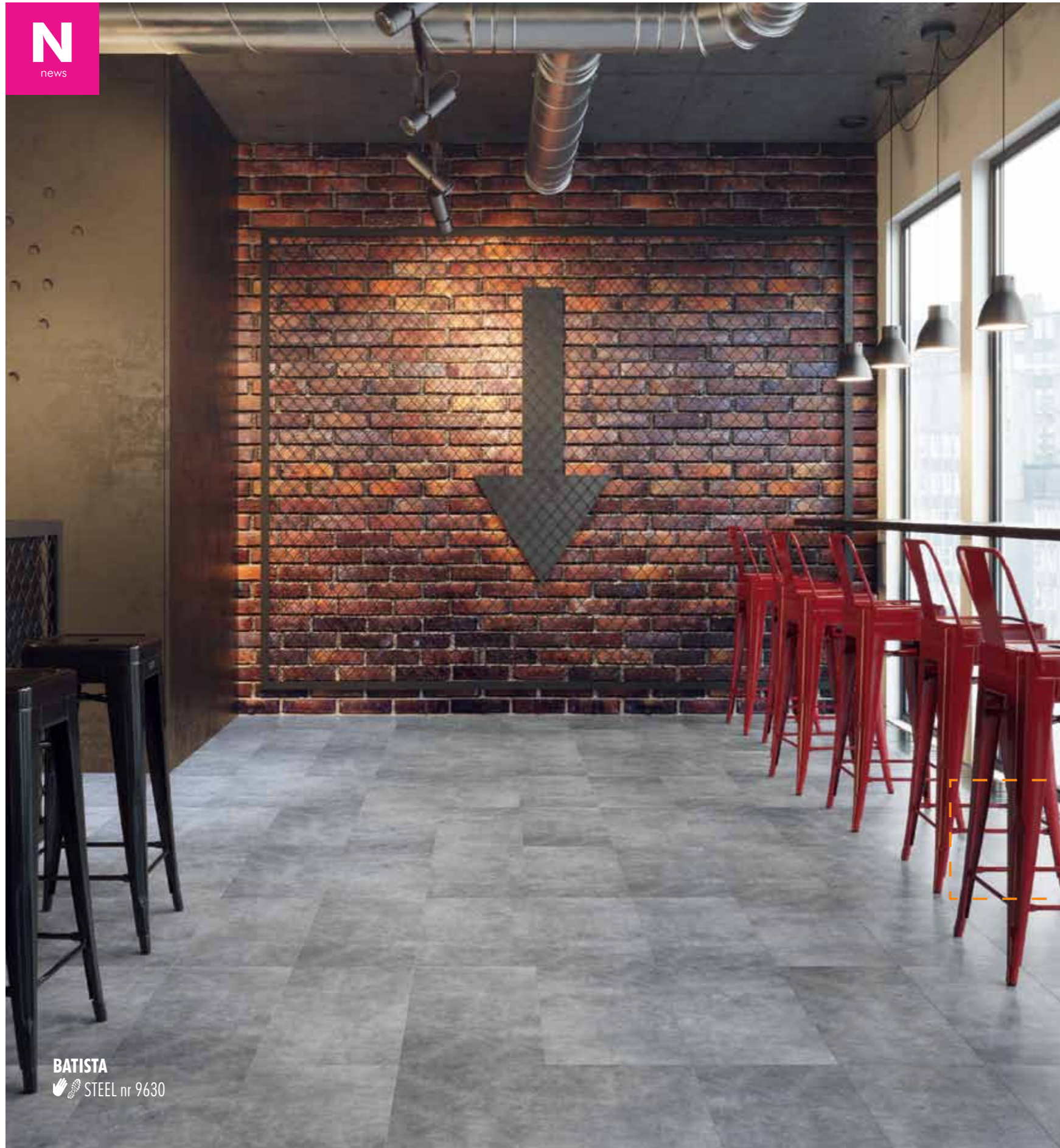

BATISTA
STEEL nr 9630

BATISTA

Modularna kolekcja rektyfikowanych płytek gresowych o delikatnym rysunku przecieranego betonu.

A modular collection of rectified gres tiles with a delicate pattern of grated concrete.

Modulare Kollektion rektifizierter Feinsteinzeug Fliesen mit sanfter Raufaserbetonstruktur.

Модульная коллекция ректифицированного керамогранита с легкой текстурой потертого бетона.



BATISTA
DESERT nr 9029 / 9678



BATISTA DESERT

rektyfikowana / rectified / rektifiziert / ректифицированная
gres / gres / Feinsteinzeug / керамогранит
600x297x8,5 mm
nr 9678



BATISTA DESERT

rektyfikowana / rectified / rektifiziert / ректифицированная
gres / gres / Feinsteinzeug / керамогранит
600x600x8,5 mm
nr 9029



BATISTA DESERT

rektyfikowana / rectified / rektifiziert / ректифицированная
gres / gres / Feinsteinzeug / керамогранит
1200x600x10 mm
nr 9265





BATISTA
DESERT nr 9029 / 9678

BATISTA DESERT



rektyfikowana / rectified / rektifiziert / ректифицированная
gres / gres / Feinsteinzeug / керамогранит
cokół / baseboard / sockel / цоколь
600x80x8,5 mm
nr 0682



BATISTA DESERT

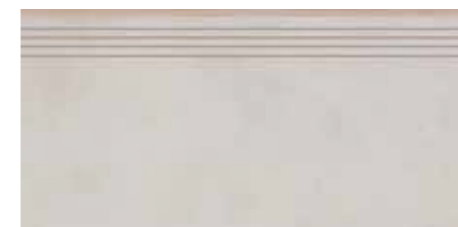

rektyfikowana / rectified / rektifiziert / ректифицированная
gres / gres / Feinsteinzeug / керамогранит
stopnica nacinana / engraved stair / Trittstufe mit Rillen / ступенька прямая
600x297x8,5 mm
nr 0644

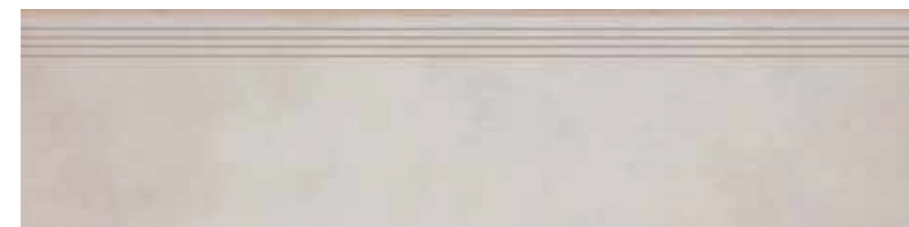

BATISTA DESERT

rektyfikowana / rectified / rektifiziert / ректифицированная
gres / gres / Feinsteinzeug / керамогранит
stopnica nacinana / engraved stair / Trittstufe mit Rillen / ступенька прямая
1200x297x10 mm
nr 0729





BATISTA
DUST nr 9241



BATISTA DUST

rektyfikowana / rectified / rektifiziert / ректифицированная
gres / gres / Feinsteinzeug / керамогранит
600x297x8,5 mm
nr 9654



BATISTA DUST

rektyfikowana / rectified / rektifiziert / ректифицированная
gres / gres / Feinsteinzeug / керамогранит
600x600x8,5 mm
nr 9005



BATISTA DUST

rektyfikowana / rectified / rektifiziert / ректифицированная
gres / gres / Feinsteinzeug / керамогранит
1200x600x10 mm
nr 9241





BATISTA
DUST nr 9241



BATISTA DUST

rektyfikowana / rectified / rektifiziert / ректифицированная
gres / gres / Feinsteinzeug / керамогранит
cokół / baseboard / sockel / цоколь
600x80x8,5 mm
nr 0675



BATISTA DUST

rektyfikowana / rectified / rektifiziert / ректифицированная
gres / gres / Feinsteinzeug / керамогранит
stopnica nacinana / engraved stair / Trittstufe mit Rillen / ступенька прямая
600x297x8,5 mm
nr 0637



BATISTA DUST

rektyfikowana / rectified / rektifiziert / ректифицированная
gres / gres / Feinsteinzeug / керамогранит
stopnica nacinana / engraved stair / Trittstufe mit Rillen / ступенька прямая
1200x297x10 mm
nr 0712





BATISTA
MARENGO nr 9043



BATISTA MARENGO

rektyfikowana / rectified / rektifiziert / ректифицированная
gres / gres / Feinsteinzeug / керамогранит
600x297x8,5 mm
nr 9692



BATISTA MARENGO

rektyfikowana / rectified / rektifiziert / ректифицированная
gres / gres / Feinsteinzeug / керамогранит
600x600x8,5 mm
nr 9043



BATISTA MARENGO

rektyfikowana / rectified / rektifiziert / ректифицированная
gres / gres / Feinsteinzeug / керамогранит
1200x600x10 mm
nr 9289





BATISTA
MARENGO nr 9289

BATISTA MARENGO

rektyfikowana / rectified / rektifiziert / ректифицированная
 gres / gres / Feinsteinzeug / керамогранит
 cokół / baseboard / sockel / цоколь
 600x80x8,5 mm
 nr 0699



BATISTA MARENGO

rektyfikowana / rectified / rektifiziert / ректифицированная
 gres / gres / Feinsteinzeug / керамогранит
 stopnica nacinana / engraved stair / Trittstufe mit Rillen / ступенька прямая
 600x297x8,5 mm
 nr 0651



BATISTA MARENGO

rektyfikowana / rectified / rektifiziert / ректифицированная
 gres / gres / Feinsteinzeug / керамогранит
 stopnica nacinana / engraved stair / Trittstufe mit Rillen / ступенька прямая
 1200x297x10 mm
 nr 0736





BATISTA
STEEL nr 9067



BATISTA STEEL

rektyfikowana / rectified / rektifiziert / ректифицированная
gres / gres / Feinsteinzeug / керамогранит
600x297x8,5 mm
nr 9630



BATISTA STEEL

rektyfikowana / rectified / rektifiziert / ректифицированная
gres / gres / Feinsteinzeug / керамогранит
600x600x8,5 mm
nr 9067



BATISTA STEEL

rektyfikowana / rectified / rektifiziert / ректифицированная
gres / gres / Feinsteinzeug / керамогранит
1200x600x10 mm
nr 9302





BATISTA
STEEL nr 9067

BATISTA STEEL

rektyfikowana / rectified / rektifiziert / ректифицированная
gres / gres / Feinsteinzeug / керамогранит
sokół / baseboard / sockel / цоколь
600x80x8,5 mm
nr 0705



BATISTA STEEL

rektyfikowana / rectified / rektifiziert / ректифицированная
gres / gres / Feinsteinzeug / керамогранит
stopnica nacinana / engraved stair / Trittstufe mit Rillen / ступенька прямая
600x297x8,5 mm
nr 0668



BATISTA STEEL

rektyfikowana / rectified / rektifiziert / ректифицированная
gres / gres / Feinsteinzeug / керамогранит
stopnica nacinana / engraved stair / Trittstufe mit Rillen / ступенька прямая
1200x297x10 mm
nr 0743



CAMPINA

Modularna kolekcja gresowych płytek rektyfikowanych o wzorze ziarnistego piaskowca.

A modular collection of rectified gres tiles with a delicate pattern of grainy sandstone.

Modulare Kollektion rektifizierter Feinsteinzeug Fliesen mit körnigem Sandsteinmuster.

Модульная коллекция ректифицированного керамогранита с имитацией зернистого песчаника.





CAMPINA
DESERT nr 9739



CAMPINA DESERT

rektyfikowana / rectified / rektifiziert / ректифицированная
gres / gres / Feinsteinzeug / керамогранит
600x297x8,5 mm
nr 9739



CAMPINA DESERT

rektyfikowana / rectified / rektifiziert / ректифицированная
gres / gres / Feinsteinzeug / керамогранит
600x600x8,5 mm
nr 9104



CAMPINA DESERT

rektyfikowana / rectified / rektifiziert / ректифицированная
gres / gres / Feinsteinzeug / керамогранит
cokół / baseboard / sockel / цоколь
600x80x8,5 mm
nr 0804

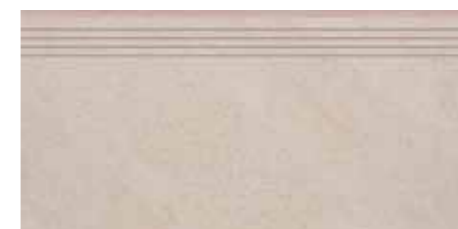

CAMPINA DESERT

rektyfikowana / rectified / rektifiziert / ректифицированная
gres / gres / Feinsteinzeug / керамогранит
stopnica nacinana / engraved stair / Trittstufe mit Rillen / ступенька прямая
600x297x8,5 mm
nr 0767





CAMPINA
DUST nr 9715 / 9081

CAMPINA DUST

rektyfikowana / rectified / rektifiziert / ректифицированная
gres / gres / Feinsteinzeug / керамогранит
600x297x8,5 mm
nr 9715



CAMPINA DUST

rektyfikowana / rectified / rektifiziert / ректифицированная
gres / gres / Feinsteinzeug / керамогранит
600x600x8,5 mm
nr 9081



CAMPINA DUST

rektyfikowana / rectified / rektifiziert / ректифицированная
gres / gres / Feinsteinzeug / керамогранит
cokół / baseboard / sockel / цоколь
600x80x8,5 mm
nr 0798



CAMPINA DUST

rektyfikowana / rectified / rektifiziert / ректифицированная
gres / gres / Feinsteinzeug / керамогранит
stopnica nacinana / engraved stair / Trittstufe mit Rillen / ступенька прямая
600x297x8,5 mm
nr 0750





CAMPINA MARENGO

rektyfikowana / rectified / rektifiziert / ректифицированная
gres / gres / Feinsteinzeug / керамогранит
600x297x8,5 mm
nr 9753



CAMPINA MARENGO

rektyfikowana / rectified / rektifiziert / ректифицированная
gres / gres / Feinsteinzeug / керамогранит
600x600x8,5 mm
nr 9128



CAMPINA MARENGO

rektyfikowana / rectified / rektifiziert / ректифицированная
gres / gres / Feinsteinzeug / керамогранит
cokol / baseboard / sockel / цоколь
600x80x8,5 mm
nr 0811



CAMPINA MARENGO

rektyfikowana / rectified / rektifiziert / ректифицированная
gres / gres / Feinsteinzeug / керамогранит
stopnica nacinana / engraved stair / Trittstufe mit Rillen / ступенька прямая
600x297x8,5 mm
nr 0774



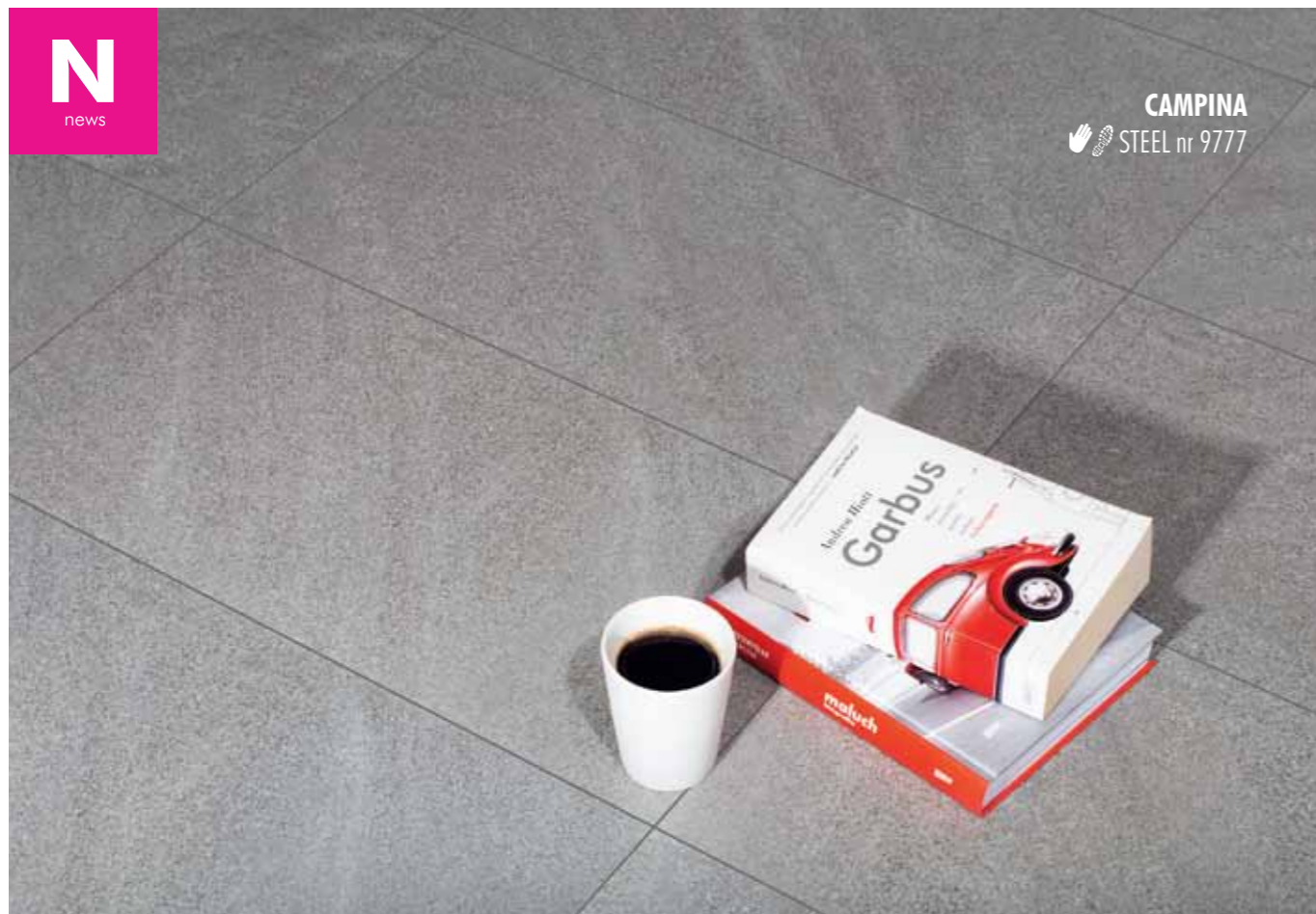

CAMPINA STEEL

rektyfikowana / rectified / rektifiziert / ректифицированная
gres / gres / Feinsteinzeug / керамогранит
600x297x8,5 mm
nr 9777



CAMPINA STEEL

rektyfikowana / rectified / rektifiziert / ректифицированная
gres / gres / Feinsteinzeug / керамогранит
600x600x8,5 mm
nr 9142



CAMPINA STEEL

rektyfikowana / rectified / rektifiziert / ректифицированная
gres / gres / Feinsteinzeug / керамогранит
cokół / baseboard / sockel / цоколь
600x80x8,5 mm
nr 0828



CAMPINA STEEL

rektyfikowana / rectified / rektifiziert / ректифицированная
gres / gres / Feinsteinzeug / керамогранит
stopnica nacinana / engraved stair / Trittstufe mit Rillen / ступенька прямая
600x297x8,5 mm
nr 0781





LIMERIA

STEEL nr 9227 / 9852

LIMERIA

Modularna kolekcja rektyfikowanych płytek gresowych, inspirowana przecieranym betonem, o zróżnicowanym rysunku.

A modular collection of rectified gres tiles inspired by grated concrete and characterised by a varied pattern.

Mit Raufaserbeton inspirierte modulare Kollektion rektifizierter Feinsteinzeug Fliesen mit unterschiedlicher Struktur.

Модульная коллекция ректифицированного керамогранита, вдохновленная потертым бетоном с разнообразной гранжевой текстурой.





LIMERIA
DESERT nr 9814 / 9180



LIMERIA DESERT

rektyfikowana / rectified / rektifiziert / ректифицированная
gres / gres / Feinsteinzeug / керамогранит
600x297x8,5 mm
nr 9814



LIMERIA DESERT

rektyfikowana / rectified / rektifiziert / ректифицированная
gres / gres / Feinsteinzeug / керамогранит
600x600x8,5 mm
nr 9180



LIMERIA DESERT

rektyfikowana / rectified / rektifiziert / ректифицированная
gres / gres / Feinsteinzeug / керамогранит
sokół / baseboard / sockel / цоколь
600x80x8,5 mm
nr 0880

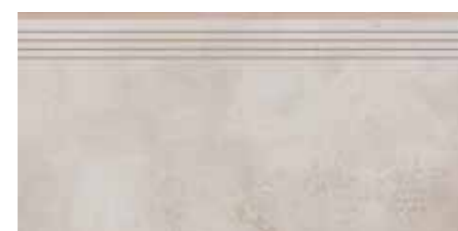

LIMERIA DESERT

rektyfikowana / rectified / rektifiziert / ректифицированная
gres / gres / Feinsteinzeug / керамогранит
stopnica nacinana / engraved stair / Trittstufe mit Rillen / ступенька прямая
600x297x8,5 mm
nr 0842





LIMERIA
DUST nr 9791



LIMERIA
DUST nr 9166



LIMERIA DUST

rektyfikowana / rectified / rektifiziert / ректифицированная
gres / gres / Feinsteinzeug / керамогранит
600x297x8,5 mm
nr 9791



LIMERIA DUST

rektyfikowana / rectified / rektifiziert / ректифицированная
gres / gres / Feinsteinzeug / керамогранит
600x600x8,5 mm
nr 9166



LIMERIA DUST

rektyfikowana / rectified / rektifiziert / ректифицированная
gres / gres / Feinsteinzeug / керамогранит
cokół / baseboard / sockel / цоколь
600x80x8,5 mm
nr 0873

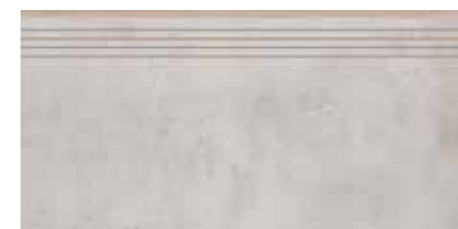

LIMERIA DUST

rektyfikowana / rectified / rektifiziert / ректифицированная
gres / gres / Feinsteinzeug / керамогранит
stopnica nacinana / engraved stair / Trittstufe mit Rillen / ступенька прямая
600x297x8,5 mm
nr 0835





LIMERIA
MARENGO nr 9203



LIMERIA
MARENGO nr 9838



LIMERIA MARENGO

rektyfikowana / rectified / rektifiziert / ректифицированная
gres / gres / Feinsteinzeug / керамогранит
600x297x8,5 mm
nr 9838



LIMERIA MARENGO

rektyfikowana / rectified / rektifiziert / ректифицированная
gres / gres / Feinsteinzeug / керамогранит
600x600x8,5 mm
nr 9203



LIMERIA MARENGO

rektyfikowana / rectified / rektifiziert / ректифицированная
gres / gres / Feinsteinzeug / керамогранит
cokół / baseboard / sockel / цоколь
600x80x8,5 mm
nr 0897



LIMERIA MARENGO

rektyfikowana / rectified / rektifiziert / ректифицированная
gres / gres / Feinsteinzeug / керамогранит
stopnica nacinana / engraved stair / Trittstufe mit Rillen / ступенька прямая
600x297x8,5 mm
nr 0859





LIMERIA
STEEL nr 9227 / 9852

LIMERIA STEEL

rektyfikowana / rectified / rektifiziert / ректифицированная
gres / gres / Feinsteinzeug / керамогранит
600x297x8,5 mm
nr 9852



LIMERIA STEEL

rektyfikowana / rectified / rektifiziert / ректифицированная
gres / gres / Feinsteinzeug / керамогранит
600x600x8,5 mm
nr 9227



LIMERIA STEEL

rektyfikowana / rectified / rektifiziert / ректифицированная
gres / gres / Feinsteinzeug / керамогранит
cokół / baseboard / sockel / цоколь
600x80x8,5 mm
nr 0903



LIMERIA STEEL

rektyfikowana / rectified / rektifiziert / ректифицированная
gres / gres / Feinsteinzeug / керамогранит
stopnica nacinana / engraved stair / Trittstufe mit Rillen / ступенька прямая
600x297x8,5 mm
nr 0866



CITY

To eleganckie płytki, inspirowane industrialnym stylem, które sprawdzą się w niemal każdym wnętrzu.

These elegant tiles inspired by the industrial style will suit almost any interior.

Diese durch industriellen Stil inspirierte Fliesen bewähren sich in beinahe allen Innenräumen.

Это элегантная плитка, вдохновленная индустриальным стилем, который подходит практически для любого интерьера.

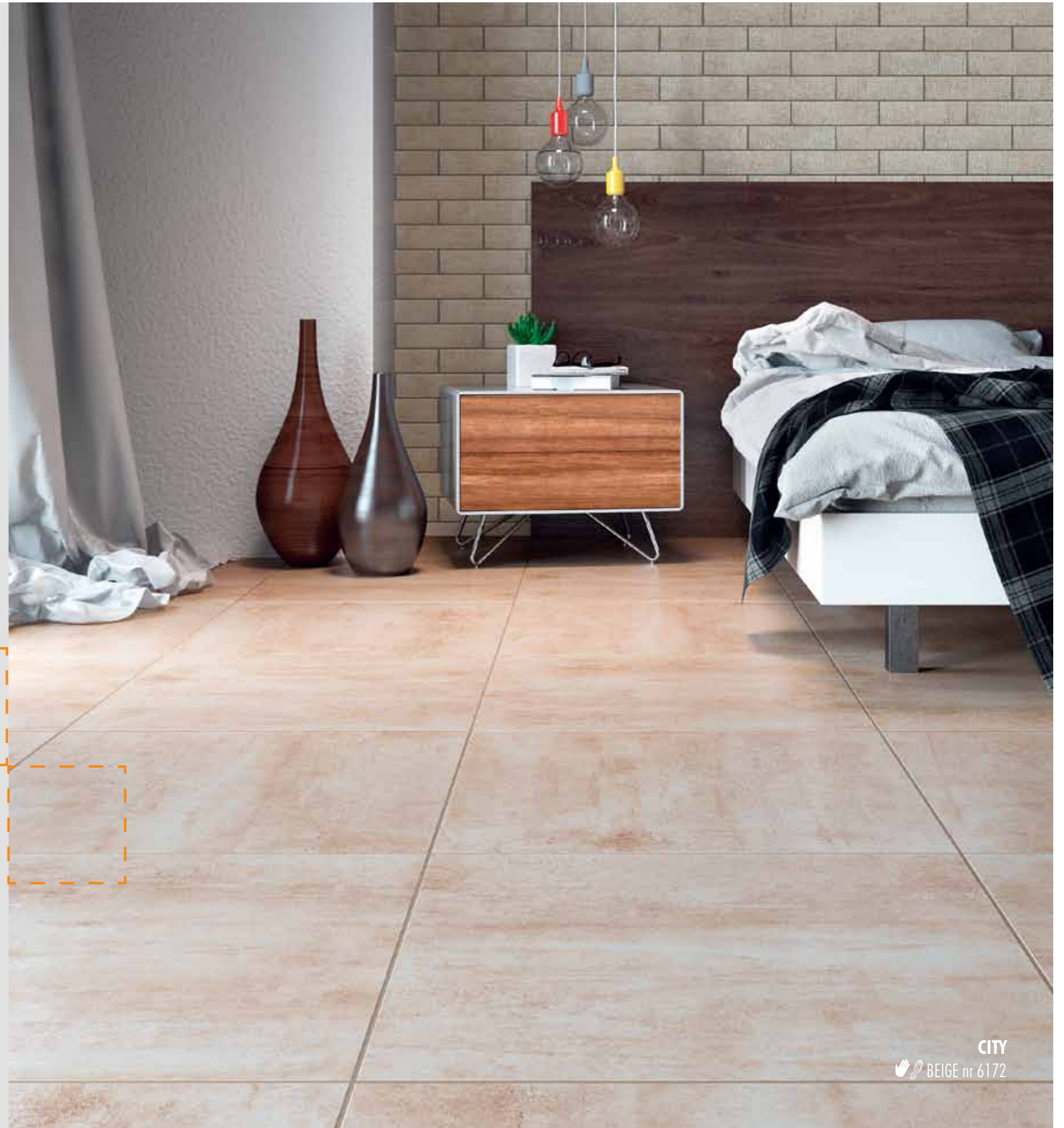

CITY
BEIGE nr 6172



CITY
MARENGO nr 6219



CITY MARENGO

gres
gres / Feinsteinzeug / керамогранит
600x600x8,5 mm
nr 6219



CITY
STEEL nr 6257



CITY STEEL

gres
gres / Feinsteinzeug / керамогранит
600x600x8,5 mm
nr 6257



CITY TITANIUM

gres
gres / Feinsteinzeug / керамогранит
600x600x8,5 mm
nr 6271





CITY
 DESERT nr 6196



CITY DESERT

gres
 gres / Feinsteinzeug / керамогранит
 600x600x8,5 mm
 nr 6196



CITY BEIGE

gres
 gres / Feinsteinzeug / керамогранит
 600x600x8,5 mm
 nr 6172



CITY
 NUGAT nr 6233



CITY NUGAT

gres
 gres / Feinsteinzeug / керамогранит
 600x600x8,5 mm
 nr 6233



URBAN

To kolekcja utrzymana w pięknych szarych tonacjach,
o artystycznym rysunku przecieranego betonu.

This collection of beautiful grey shades features an artistic
pattern of grated concrete.

Eine in wunderschönen Grautönen entworfene Kollektion mit
künstlerischer Raufaserbetonstruktur.

Это коллекция выдержана в красивых серых оттенках
с гранжевой текстурой потертого бетона.



URBAN
MIST nr 6059



URBAN
 MIST nr 6059



URBAN
 TITANIUM nr 6097



URBAN MIST

gres
 gres / Feinsteinzeug / керамогранит
 600x600x8,5 mm
 nr 6059



URBAN STEEL

gres
 gres / Feinsteinzeug / керамогранит
 600x600x8,5 mm
 nr 6073



URBAN TITANIUM

gres
 gres / Feinsteinzeug / керамогранит
 600x600x8,5 mm
 nr 6097



METROPOLIS

To płytki o delikatnym rysunku szalunkowego drewna, utrzymane w kolorach brązów i delikatnych beży.

These tiles feature a delicate pattern of formwork wood of brown and beige shades.

Diese Fliesen mit sanfter Verschalungsholzstruktur wurden in Braun- und sanften Beigetönen entworfen.

Это плитка с легкой текстурой опалубочного дерева, выдержанная в коричневых и нежных бежевых тонах.



METROPOLIS
DESERT nr 6134

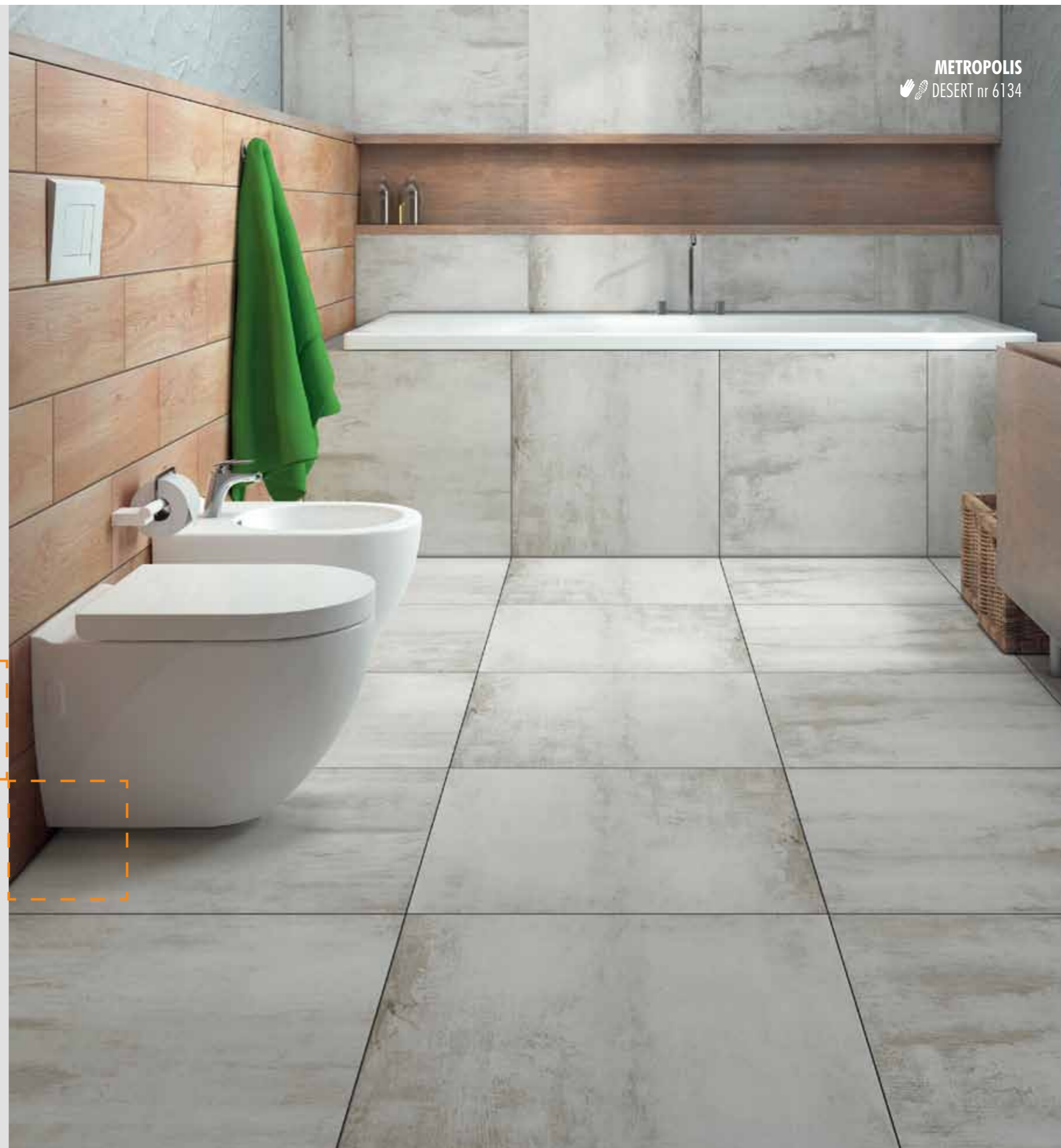



METROPOLIS
SAND nr 6158



METROPOLIS
BEIGE nr 6110



METROPOLIS DESERT

gres
gres / Feinsteinzeug / керамогранит
600x600x8,5 mm
nr 6134



METROPOLIS SAND

gres
gres / Feinsteinzeug / керамогранит
600x600x8,5 mm
nr 6158



METROPOLIS BEIGE

gres
gres / Feinsteinzeug / керамогранит
600x600x8,5 mm
nr 6110





inspiracja

inspiration / Inspiration / вдохновение

DREWNO

WOOD / HOLZ / ДЕРЕВО

MATTINA

GIRGIO nr 9401



MATTINA
BEIGE nr 9364

MATTINA

Kolekcja wielkoformatowych płytek rektyfikowanych. Charakteryzuje się delikatnym rysunkiem drewna i bogatą kolorystką.

A collection of large-size rectified tiles characterised by a delicate wood pattern and rich colour palette.

Kollektion großflächiger rektifizierter Fliesen. Zeichnet sich durch eine sanfte Holzstruktur und reiche Farbpalette aus.

Коллекция ректифицированной плитки большого формата. Характеризуется изящной текстурой дерева и богатым сочетанием цветов.



MATTINA
👉 BIANCO nr 9449



MATTINA
👉 MARRONE nr 9425

MATTINA
BIANCO nr 9449



MATTINA
SABBIA nr 9388



MATTINA BIANCO

rektyfikowana / rectified / rektifiziert / ректифицированная
gres / gres / Feinsteinzeug / керамогранит
1202x193x10 mm
nr 9449



MATTINA BEIGE

rektyfikowana / rectified / rektifiziert / ректифицированная
gres / gres / Feinsteinzeug / керамогранит
1202x193x10 mm
nr 9364



MATTINA SABBIA

rektyfikowana / rectified / rektifiziert / ректифицированная
gres / gres / Feinsteinzeug / керамогранит
1202x193x10 mm
nr 9388



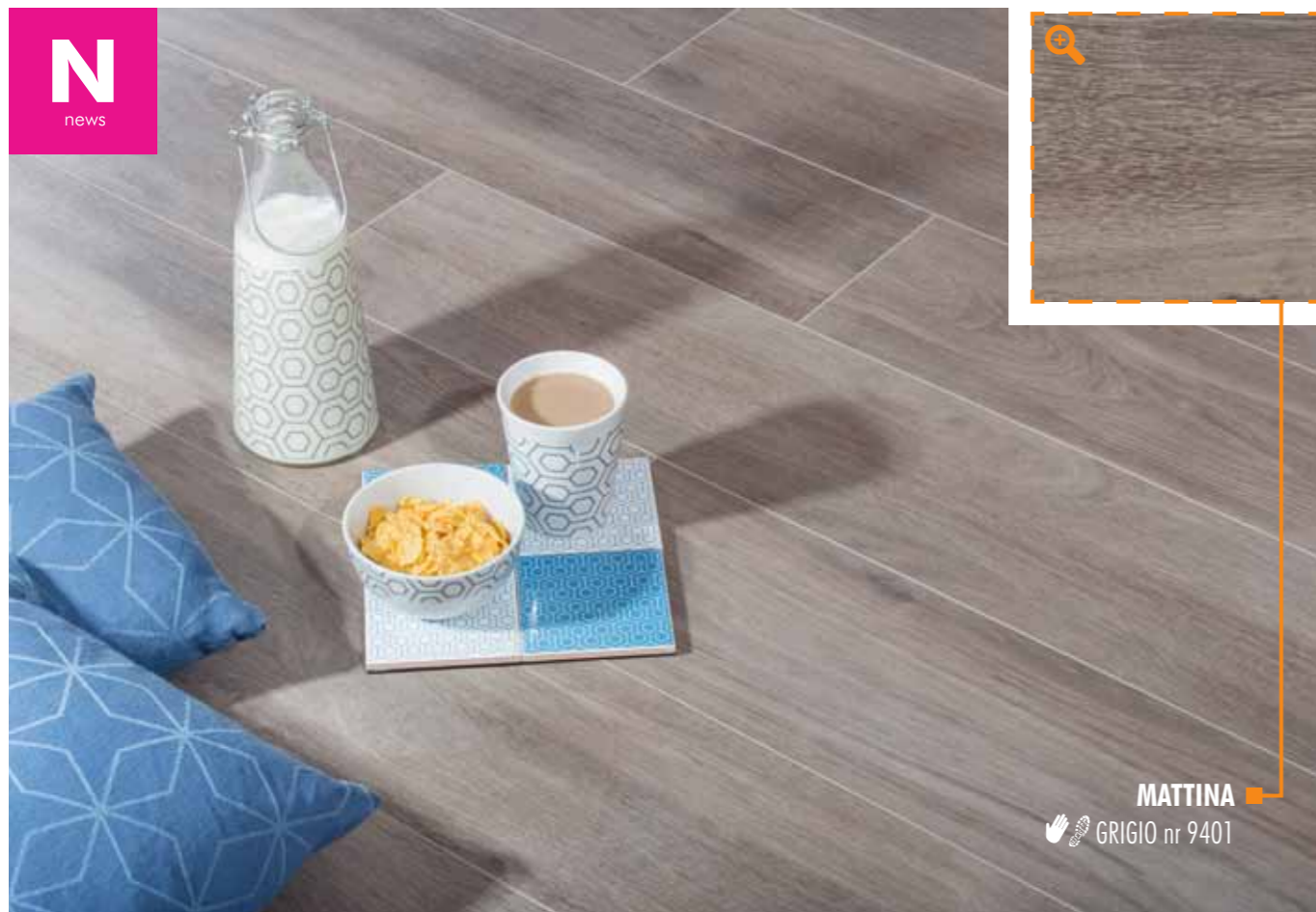

MATTINA
GRIGIO nr 9401



MATTINA
MARRONE nr 9425



MATTINA GRIGIO

rektyfikowana / rectified / rektifiziert / ректифицированная
gres / gres / Feinsteinzeug / керамогранит
1202x193x10 mm
nr 9401



MATTINA MARRONE

rektyfikowana / rectified / rektifiziert / ректифицированная
gres / gres / Feinsteinzeug / керамогранит
1202x193x10 mm
nr 9425



CORTONE

Kolekcja rektyfikowanych płytek wielkoformatowych o wyraźnym, szlachetnym rysunku słojów i sęków.

A collection of rectified, large-format tiles with a distinguished pattern of rings and knots.

Kollektion rektifizierter Großformatfliesen mit deutlicher edler Zeichnung der Jahresringe und Astansätze.

Коллекция ректифицированной плитки большого формата с выраженной благородной - зерновой и узловой текстурами.



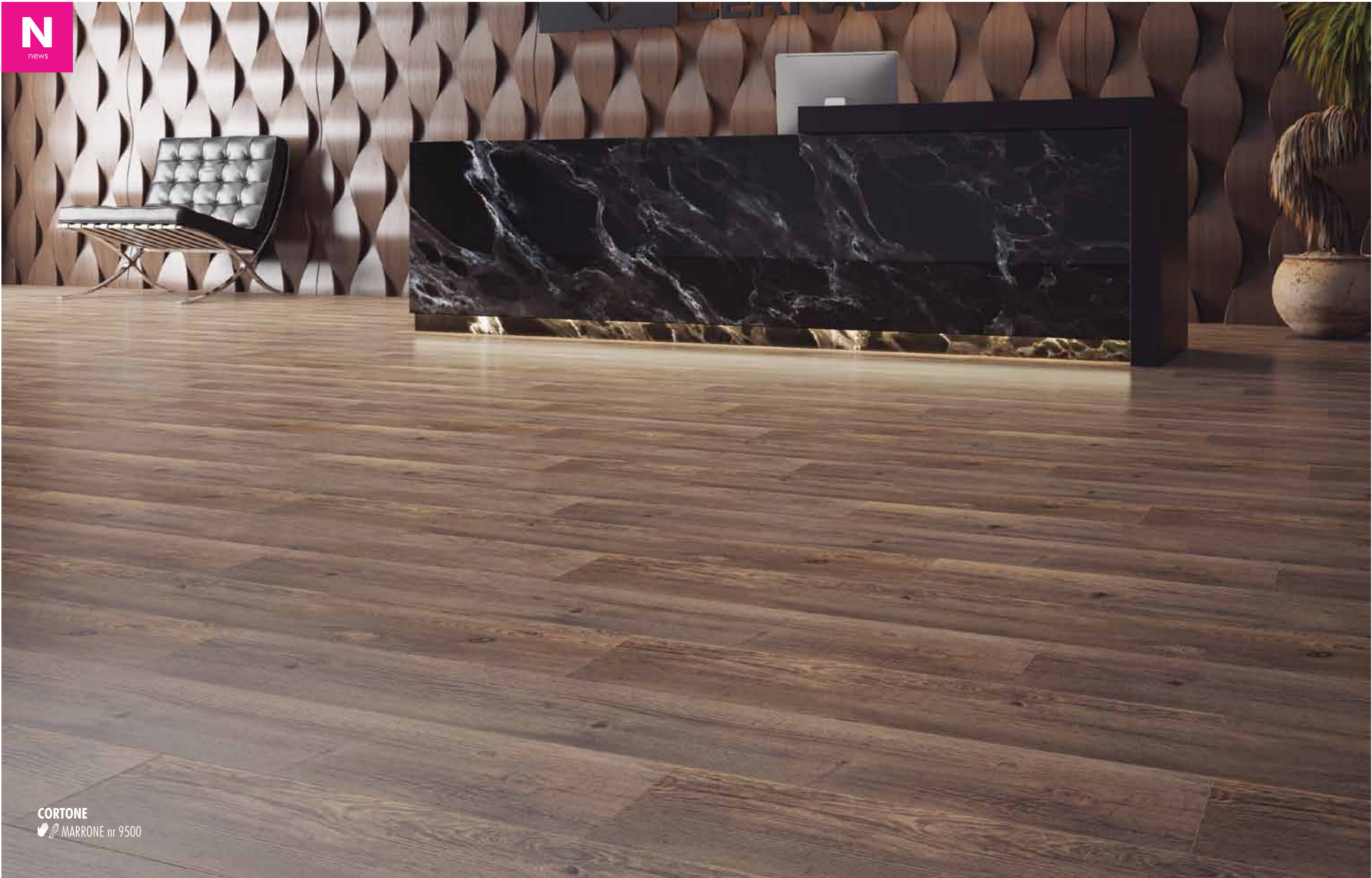

CORTONE
MARRONE nr 9500



CORTONE
CREMA nr 9463



CORTONE
GRIGIO nr 9487



CORTONE CREMA

rektyfikowana / rectified / rektifiziert / ректифицированная
gres / gres / Feinsteinzeug / керамогранит
1202x193x10 mm
nr 9463



CORTONE GRIGIO

rektyfikowana / rectified / rektifiziert / ректифицированная
gres / gres / Feinsteinzeug / керамогранит
1202x193x10 mm
nr 9487



CORTONE MARRONE

rektyfikowana / rectified / rektifiziert / ректифицированная
gres / gres / Feinsteinzeug / керамогранит
1202x193x10 mm
nr 9500





TILIA
MIST nr 5717

TILIA

To kolekcja inspirowana szlachetnymi gatunkami drewna.
Płytki Tilia posiadają modną, delikatną fakturę czesanego drewna.

This collection is inspired by sumptuous species of wood.
Tilia tiles have the fashionable and subtle texture of brushed wood.

Diese Kollektion wurde von edlen Holzarten inspiriert.
Die Fliesen Tilia haben eine moderne, zarte Struktur gekämmten Holzes.

Серия имеет модную, деликатную структуру дерева.
Эта коллекция инспирирована
из благородных сортов древесины.



TILIA
DUST nr 5731



TILIA
DESERT nr 5694



TILIA DUST

gres / gres / Feinsteinzeug / керамогранит
600x175x8 mm
nr 5731



TILIA DESERT

gres / gres / Feinsteinzeug / керамогранит
600x175x8 mm
nr 5694



TILIA MIST

gres / gres / Feinsteinzeug / керамогранит
600x175x8 mm
nr 5717





TILIA
STEEL nr 5670

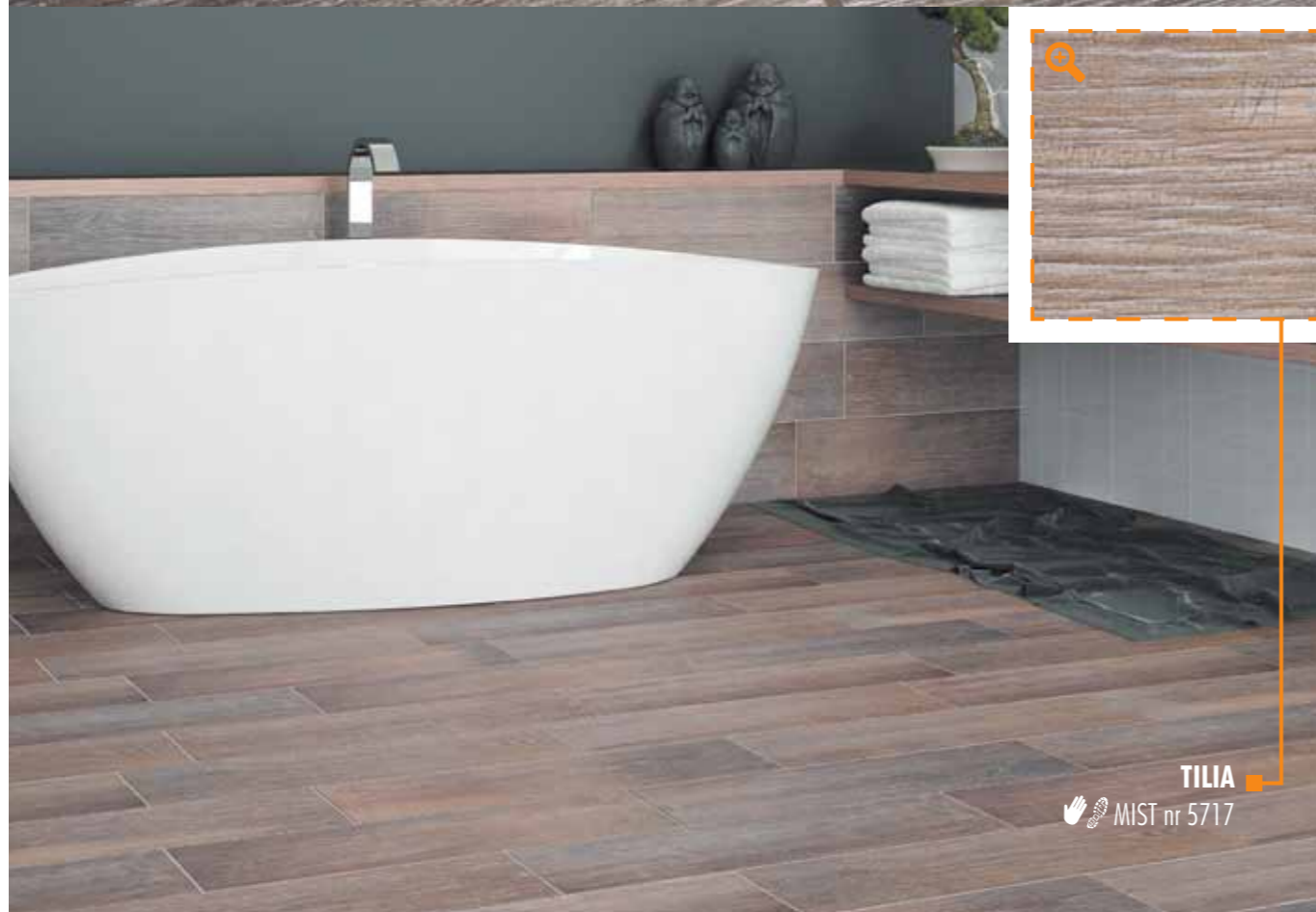

TILIA
MIST nr 5717



TILIA MAGMA

gres / gres / Feinsteinzeug / керамогранит
600x175x8 mm
nr 5656



36



TILIA STEEL

gres / gres / Feinsteinzeug / керамогранит
600x175x8 mm
nr 5670



36

SETIM

Wyróżnia się klasycznym designem. Inspiracją do jej stworzenia były dębowe deski, które od wieków są uważane za solidne i wytrzymałe.

Distinguished in its design. The inspiration for its creation were oak planks which have been considered solid and durable since time immemorial.

Zeichnet sich durch ein klassisches Design aus. Eine Anregung für ihren Entwurf boten Eichenholzbretter, die seit Jahrhunderten als robust und beständig gelten.

Она отличается классическим дизайном. Вдохновением для ее создания были дубовые доски, которые издавна считаются надежными и прочными.

SETIM
HONEY nr 5212





SETIM
DESERT nr 5274

SETIM
MIST nr 5288



SETIM DESERT

gres / gres / Feinsteinzeug / керамогранит
600x175x8 mm
nr 5274



SETIM MIST

gres / gres / Feinsteinzeug / керамогранит
600x175x8 mm
nr 5298





SETIM
HONEY nr 5212



SETIM
NUGAT nr 5250



SETIM HONEY

gres / gres / Feinsteinzeug / керамогранит
600x175x8 mm
nr 5212



SETIM NUGAT

gres / gres / Feinsteinzeug / керамогранит
600x175x8 mm
nr 5250





CELTIS
DUST nr 5199

CELTIS

Płytki te zostały zainspirowane rustykalnymi deskami, które wraz z tajemniczą przeszłością wniosą do wnętrza magiczny klimat.

These tiles were inspired by rustic planks which with their mysterious past will lend the room a magical atmosphere.

Diese Fliesen wurden von rustikalen Brettern inspiriert, die den Innenraum mit magischer Vergangenheit und einem geheimnisvollen Ambiente erfüllen.

Вдохновением для этой плитки были рустикальные доски, которые вместе с загадочным прошлым, внесут в интерьер волшебную атмосферу.



CELTIS
DUST nr 5199



CELTIS DUST

gres / gres / Feinsteinzeug / керамогранит
600x175x8 mm
nr 5199



CELTIS
NUGAT nr 5236



CELTIS HONEY

gres / gres / Feinsteinzeug / керамогранит
600x175x8 mm
nr 5175



CELTIS NUGAT

gres / gres / Feinsteinzeug / керамогранит
600x175x8 mm
nr 5236



inspiracja

inspiration / Inspiration / вдохновение

KAMIEN

STONE / STEIN / КАМЕНЬ



KALLIO
AMBER nr 3775

KALLIO

Kolekcja kamieni elewacyjnych o strukturze ciętego kamienia, inspirowana współczesną architekturą.

A collection of facade stones with structure of cut stone inspired by modern architecture.

Kollektion von zeitgenössischer Architektur inspirierter Fassadensteine mit geschnittener Steinstruktur.

Коллекция фасадных камней со структурой резанного камня, вдохновленная современной архитектурой.



KALLIO
CREAM nr 3768

KALLIO
TERRA nr 3751

KALLIO CREAM

plytka elewacyjna klinkier
clinker facade tile / Fassadenfliese Klinker / фасадная плитка клинкер
450x150x9 mm
nr 3768



KALLIO AMBER

plytka elewacyjna klinkier
clinker facade tile / Fassadenfliese Klinker / фасадная плитка клинкер
450x150x9 mm
nr 3775



KALLIO TERRA

plytka elewacyjna klinkier
clinker facade tile / Fassadenfliese Klinker / фасадная плитка клинкер
450x150x9 mm
nr 3751



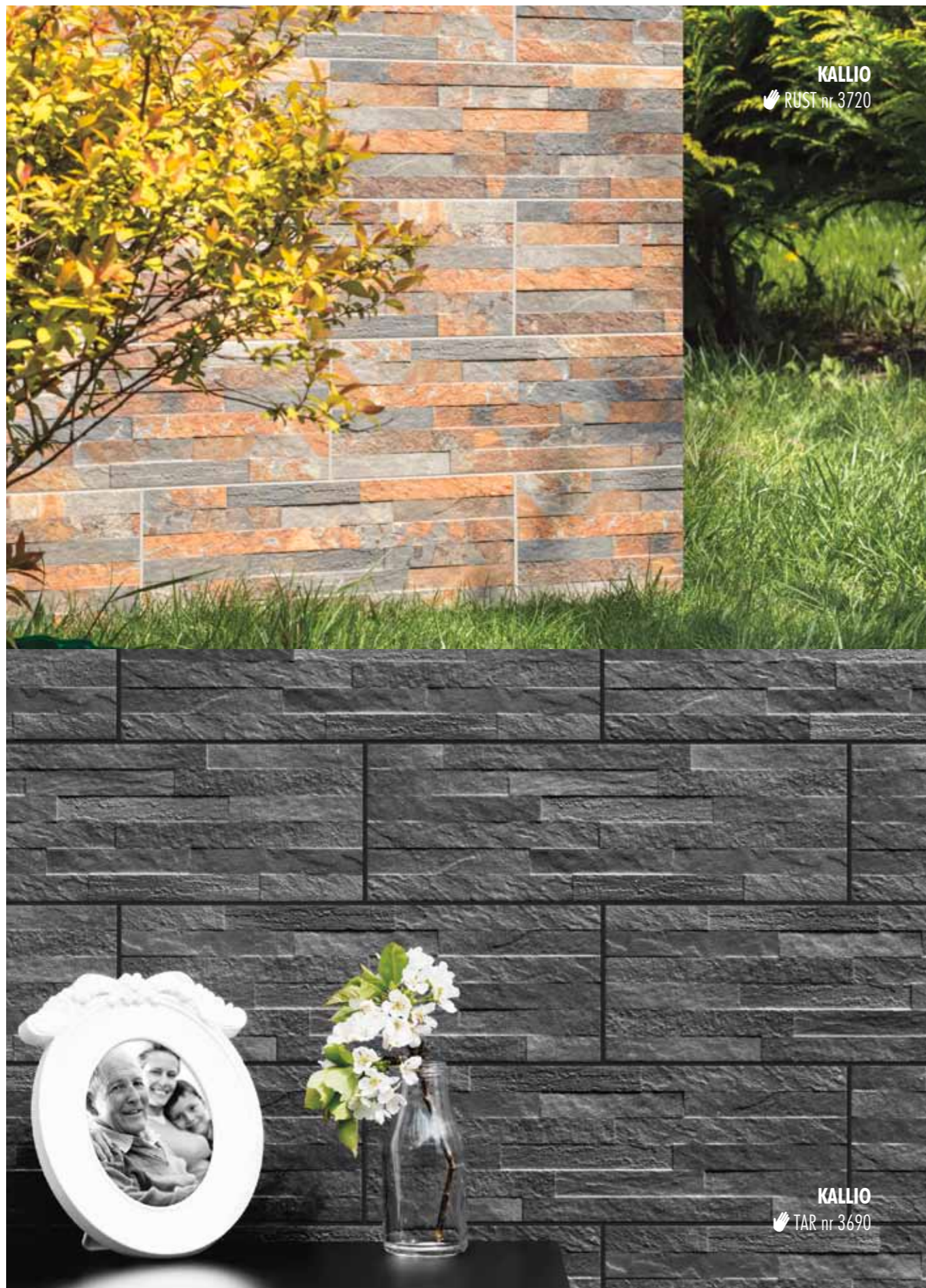

KALLIO
RUST nr 3720

KALLIO
TAR nr 3690



KALLIO MARENGO

plytka elewacyjna klinkier
clinker facade tile / Fassadenfliese Klinker / фасадная плитка клинкер
450x150x9 mm
nr 3737



KALLIO RUST

plytka elewacyjna klinkier
clinker facade tile / Fassadenfliese Klinker / фасадная плитка клинкер
450x150x9 mm
nr 3720



KALLIO TAR

plytka elewacyjna klinkier
clinker facade tile / Fassadenfliese Klinker / фасадная плитка клинкер
450x150x9 mm
nr 3690



ARAGON

Kolekcja kamieni elewacyjnych, inspirowana architekturą śródziemnomorską.

The collection of facade stones inspired by Mediterranean architecture.

Kollektion von Mittelmeerarchitektur inspirierter Fassadensteine.

Коллекция фасадных камней, вдохновленная средиземноморской архитектурой.



ARAGON
MARENGO nr 8877



ARAGON
 BEIGE nr 8860



ARAGON
 SAND nr 8846



ARAGON SAND

plytka elewacyjna klinkier
 clinker facade tile / Fassadenfliese Klinker / фасадная плитка клинкер
 450x150x9 mm
 nr 8846



ARAGON SAVANNA

plytka elewacyjna klinkier
 clinker facade tile / Fassadenfliese Klinker / фасадная плитка клинкер
 450x150x9 mm
 nr 8853



ARAGON BEIGE

plytka elewacyjna klinkier
 clinker facade tile / Fassadenfliese Klinker / фасадная плитка клинкер
 450x150x9 mm
 nr 8860



ARAGON FOREST

plytka elewacyjna klinkier
 clinker facade tile / Fassadenfliese Klinker / фасадная плитка клинкер
 450x150x9 mm
 nr 8839





ARAGON
FOREST nr 8839



ARAGON
MARENGO nr 8877



ARAGON MARENGO

plytka elewacyjna klinkier
clinker facade tile / Fassadenfliese Klinker / фасадная плитка клинкер
450x150x9 mm
nr 8877



ARAGON BRICK*

plytka elewacyjna klinkier
clinker facade tile / Fassadenfliese Klinker / фасадная плитка клинкер
450x150x9 mm
nr 8822



ARAGON DESERT*

plytka elewacyjna klinkier
clinker facade tile / Fassadenfliese Klinker / фасадная плитка клинкер
450x150x9 mm
nr 8808



ARAGON NATURA*

plytka elewacyjna klinkier
clinker facade tile / Fassadenfliese Klinker / фасадная плитка клинкер
450x150x9 mm
nr 8815



*Produkt dostępny tylko na rynkach eksportowych.
This product is only available on export markets. / Produkt nur auf Exportmärkten verfügbar. / Продукт доступен только на экспортных рынках.



ZEBRINA
FOREST nr 6514

ZEBRINA

Klinkierowe płytki ścienne. Inspiracją do stworzenia tej kolekcji było bogactwo i różnorodność przyrody.

Clinker wall tiles. This collection was inspired by the richness and diversity of nature.

Klinker-Wandfliesen. Diese Kollektion wurde vom Reichtum und der Vielfalt der Natur inspiriert.

Клинкерная плитка для стен. Вдохновением для создания этой коллекции стало богатство и разнообразие природы.



ZEBRINA
MARENGO nr 6637



ZEBRINA
FOREST nr 6514



ZEBRINA MARENGO

plytka elewacyjna klinkier
clinker facade tile / Fassadenfliese Klinker / фасадная плитка клинкер
600x175x9 mm
nr 6637



ZEBRINA FOREST

plytka elewacyjna klinkier
clinker facade tile / Fassadenfliese Klinker / фасадная плитка клинкер
600x175x9 mm
nr 6514



ZEBRINA BEIGE

plytka elewacyjna klinkier
clinker facade tile / Fassadenfliese Klinker / фасадная плитка клинкер
600x175x9 mm
nr 6682





ZEBRINA
WOOD nr 6491

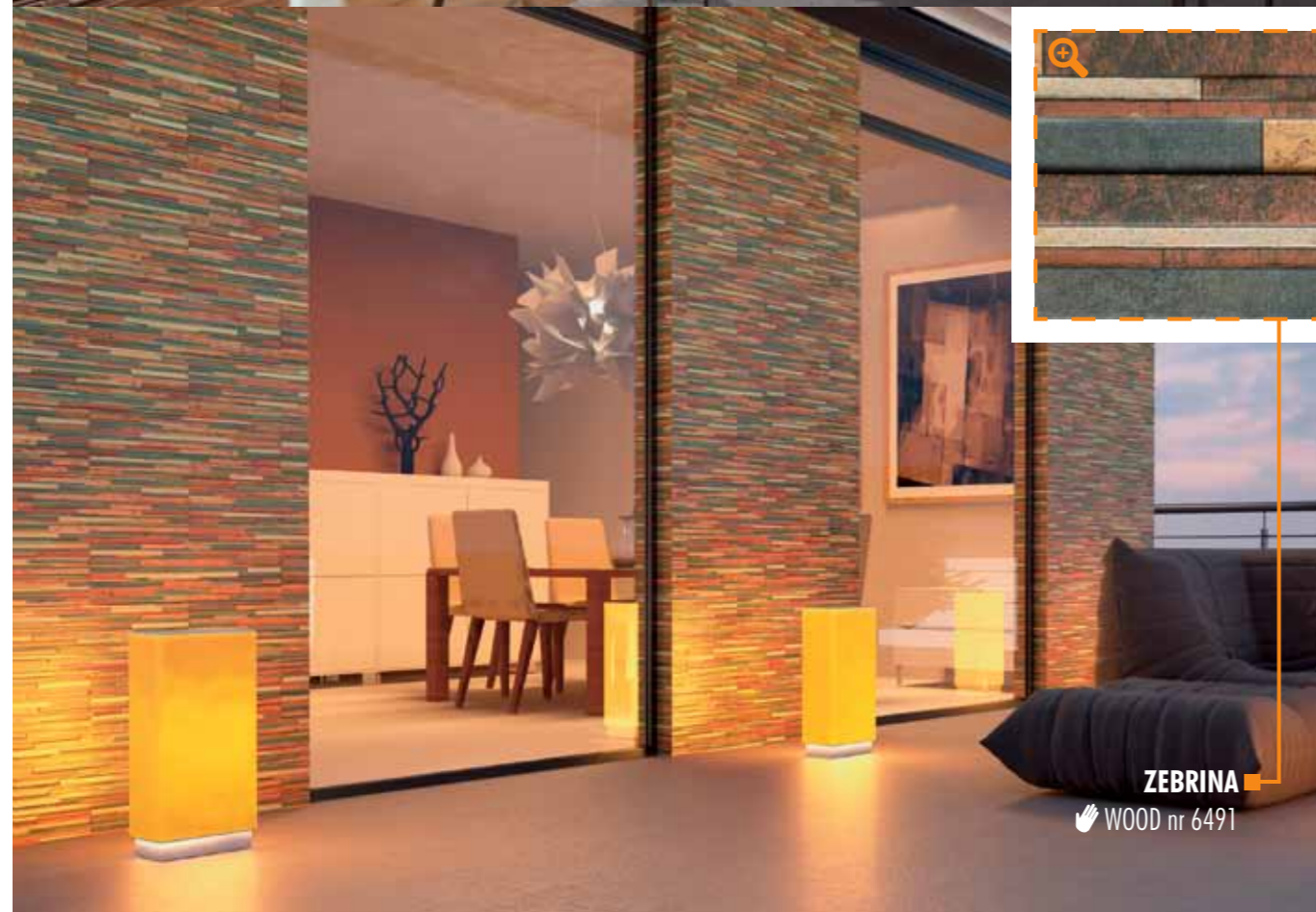

ZEBRINA
WOOD nr 6491



ZEBRINA PASTEL

plytka elewacyjna klinkier
clinker facade tile / Fassadenfliese Klinker / фасадная плитка клинкер
600x175x9 mm
nr 6644



ZEBRINA WOOD

plytka elewacyjna klinkier
clinker facade tile / Fassadenfliese Klinker / фасадная плитка клинкер
600x175x9 mm
nr 6491



ZEBRINA RUST

plytka elewacyjna klinkier
clinker facade tile / Fassadenfliese Klinker / фасадная плитка клинкер
600x175x9 mm
nr 6507



CANELLA

Kolekcja zainspirowana architekturą małych włoskich miasteczek, kształt płytki pozwala optycznie ukryć fugę.

This collection was inspired by the architecture of small Italian towns. The shape of this tile allows the joints to be hidden optically.

Diese Kollektion wurde von der Architektur kleiner italienischer Städte inspiriert, die Form der Fliese ermöglicht, Fugen optisch zu verdecken.

Коллекция, вдохновленная архитектурой небольших итальянских городков. Форма плитки позволяет визуально скрыть фугу.



CANELLA
TERRA nr 6798



CANELLA
DESERT nr 6804



CANELLA
GINGER nr 7504



CANELLA DESERT

plytka elewacyjna klinkier
clinker facade tile / Fassadenfliese Klinker / фасадная плитка клинкер
490x300x10 mm
nr 6804



CANELLA DIUNA

plytka elewacyjna klinkier
clinker facade tile / Fassadenfliese Klinker / фасадная плитка клинкер
490x300x10 mm
nr 7498



CANELLA NATURA

plytka elewacyjna klinkier
clinker facade tile / Fassadenfliese Klinker / фасадная плитка клинкер
490x300x10 mm
nr 6811



CANELLA GINGER

plytka elewacyjna klinkier
clinker facade tile / Fassadenfliese Klinker / фасадная плитка клинкер
490x300x10 mm
nr 7504





CANELLA
TERRA nr 6798



CANELLA
STEEL nr 7511



CANELLA TERRA

plytka elewacyjna klinkier
clinker facade tile / Fassadenfliese Klinker / фасадная плитка клинкер
490x300x10 mm
nr 6798



CANELLA DARK

plytka elewacyjna klinkier
clinker facade tile / Fassadenfliese Klinker / фасадная плитка клинкер
490x300x10 mm
nr 6781



CANELLA STEEL

plytka elewacyjna klinkier
clinker facade tile / Fassadenfliese Klinker / фасадная плитка клинкер
490x300x10 mm
nr 7511



NIGELLA

👉 DARK nr 6859



NIGELLA

Wzornictwem nawiązuje do budynków z naturalnego kamienia.
Nowatorski kształt pozwala optycznie ukryć fugę.

By its design, it refers to buildings of natural stone.
Its cutting edge shape allows the joints to be hidden optically.

Ihr Design knüpft an Gebäude aus Naturstein an,
die innovative Form ermöglicht, Fugen optisch zu verdecken.

Своим дизайном она напоминает здания из натурального
камня. Новаторская форма позволяет визуально
скрыть фугу.

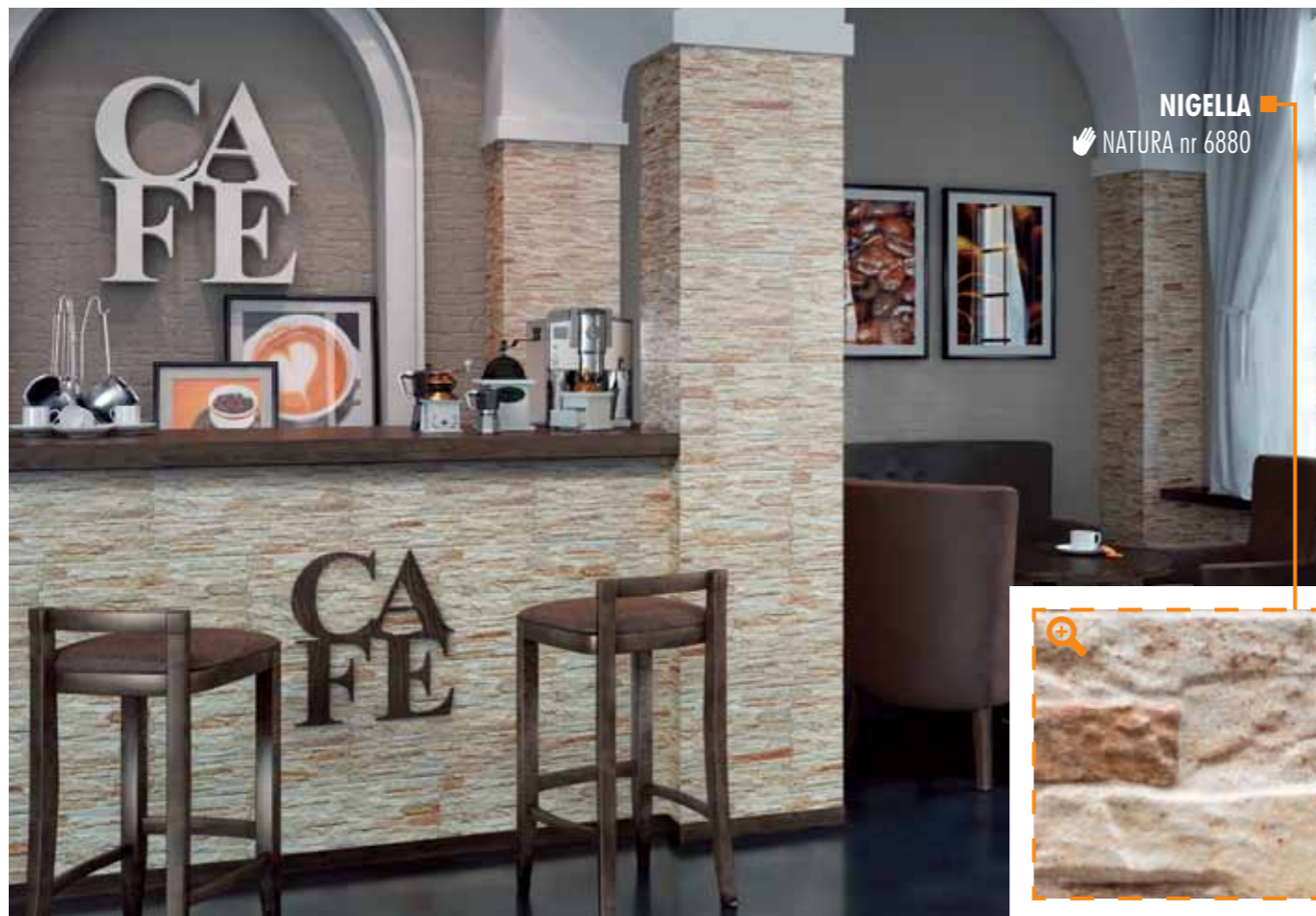

NIGELLA
 NATURA nr 6880



NIGELLA
 DARK nr 6859



NIGELLA DESERT

płytki elewacyjna klinkier
 clinker facade tile / Fassadenfliese Klinker / фасадная плитка клинкер
 490x300x10 mm
 nr 6873



NIGELLA NATURA

płytki elewacyjna klinkier
 clinker facade tile / Fassadenfliese Klinker / фасадная плитка клинкер
 490x300x10 mm
 nr 6880



NIGELLA TERRA

płytki elewacyjna klinkier
 clinker facade tile / Fassadenfliese Klinker / фасадная плитка клинкер
 490x300x10 mm
 nr 6866



NIGELLA DARK

płytki elewacyjna klinkier
 clinker facade tile / Fassadenfliese Klinker / фасадная плитка клинкер
 490x300x10 mm
 nr 6859





CIEMNY GOBI

DARK GOBI / GOBI DUNKEL /
ТЕМНЫЙ ГОБИ

CIEMNY GOBI CER 5
nr 7276



CIEMNY GOBI* CER 5

kamień elewacyjny

facade stone / Fassadenstein / фасадный камень

300x148x9 mm

nr 7276



CIEMNY GOBI* CER 5

bis kamień elewacyjny

facade stone / Fassadenstein / фасадный камень

300x74x9 mm

nr 7764



* DARK GOBI / GOBI DUNKEL / ТЕМНЫЙ ГОБИ

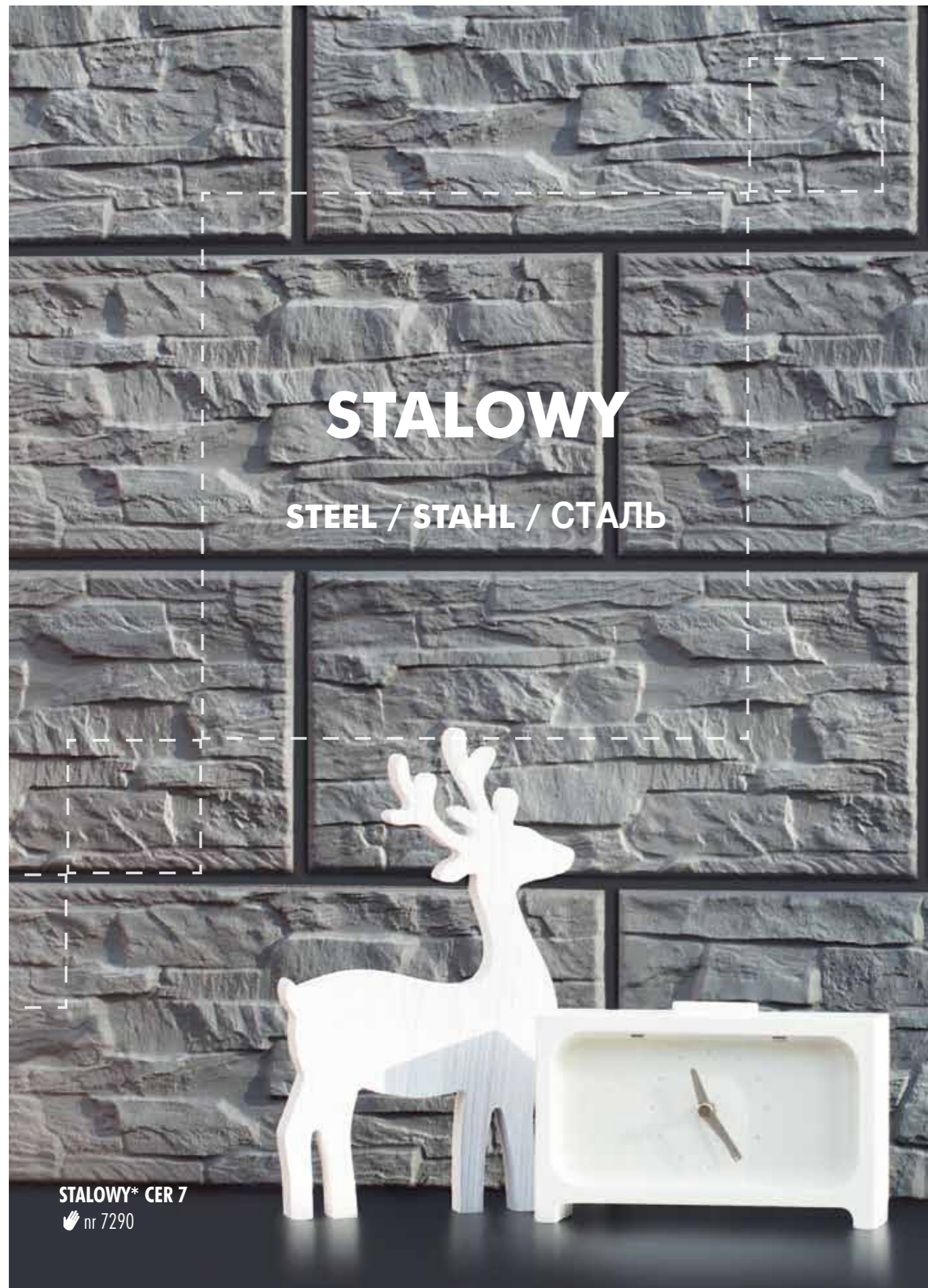

STALOWY

STEEL / STAHL / СТАЛЬ

STALOWY* CER 7
nr 7290



STALOWY* CER 7

kamień elewacyjny

facade stone / Fassadenstein / фасадный камень

300x148x9 mm

nr 7290



STALOWY* CER 7

bis kamień elewacyjny

facade stone / Fassadenstein / фасадный камень

300x74x9 mm

nr 7788



* STEEL / STAHL / СТАЛЬ



MOCCA

MOCCA CER 8
nr 7795



MOCCA CER 8

kamień elewacyjny

facade stone / Fassadenstein / фасадный камень

300x148x9 mm

nr 7306



MOCCA CER 8

bis kamień elewacyjny

facade stone / Fassadenstein / фасадный камень

300x74x9 mm

nr 7795





ECRU

ECRU CER 10
nr 7320



ECRU CER 10

kamień elewacyjny

facade stone / Fassadenstein / фасадный камень

300x148x9 mm

nr 7320



ECRU CER 10

bis kamień elewacyjny

facade stone / Fassadenstein / фасадный камень

300x74x9 mm

nr 7818





CAPPUCINO

CAPPUCINO CER 11
nr 7337



CAPPUCINO CER 11

kamień elewacyjny

facade stone / Fassadenstein / фасадный камень

300x148x9 mm

nr 7337



CAPPUCINO CER 11

bis kamień elewacyjny

facade stone / Fassadenstein / фасадный камень

300x74x9 mm

nr 7825





KORAL CER 21

nr 7344



KORAL CER 21

kamień elewacyjny

facade stone / Fassadenstein / фасадный камень

300x148x9 mm

nr 7344



RADONIT CER 22

nr 7351



RADONIT CER 22

kamień elewacyjny

facade stone / Fassadenstein / фасадный камень

300x148x9 mm

nr 7351





AGAT CER 23
 nr 7368



AGAT CER 23
 kamień elewacyjny
 facade stone / Fassadenstein / фасадный камень
 300x148x9 mm
 nr 7368



NEFRYT CER 25
 nr 7382



NEFRYT CER 25
 kamień elewacyjny
 facade stone / Fassadenstein / фасадный камень
 300x148x9 mm
 nr 7382





ONYKS CER 26
nr 7399



ONYKS CER 26

kamień elewacyjny
facade stone / Fassadenstein / фасадный камень
300x148x9 mm
nr 7399



CYRKON CER 27
nr 7405



CYRKON CER 27

kamień elewacyjny
facade stone / Fassadenstein / фасадный камень
300x148x9 mm
nr 7405





PIRYT CER 28
nr 7412



PIRYT CER 28

kamień elewacyjny

facade stone / Fassadenstein / фасадный камень

300x148x9 mm

nr 7412



TURMALIN CER 29
nr 7429



TURMALIN CER 29

kamień elewacyjny

facade stone / Fassadenstein / фасадный камень

300x148x9 mm

nr 7429





ARAGONIT CER 30
nr 7436



ARAGONIT CER 30

kamień elewacyjny

facade stone / Fassadenstein / фасадный камень

300x148x9 mm

nr 7436



TOPAZ CER 31
nr 7443



TOPAZ CER 31

kamień elewacyjny

facade stone / Fassadenstein / фасадный камень

300x148x9 mm

nr 7443





JASPIS CER 32
nr 7450



JASPIS CER 32

kamień elewacyjny

facade stone / Fassadenstein / фасадный камень

300x148x9 mm

nr 7450



LIMONIT CER 33
nr 7467



LIMONIT CER 33

kamień elewacyjny

facade stone / Fassadenstein / фасадный камень

300x148x9 mm

nr 7467



inspiracja
inspiration / Inspiration / вдохновение

CEGLA

BRICK / ZIEGEL / КИРПИЧ



LOFT BRICK
PEPPER nr 2099

LOFT BRICK

Kolekcja ta to inspiracja nowojorskimi loftami. Ma głęboką, surową fakturę, co nadaje płytce styl i temperamentu.

This collection was inspired by the lofts of New York. It has a deep and rough texture, which lends the tile style and character.

Diese Kollektion wurde von den NYC-Lofts inspiriert. Ihre tiefe, raue Struktur verleiht dieser Fliese Stil und Temperament.

Вдохновением для этой коллекции стали лофты Нью-Йорка. Глубокая, строгая фактура придает плитке стиль и темперамент.



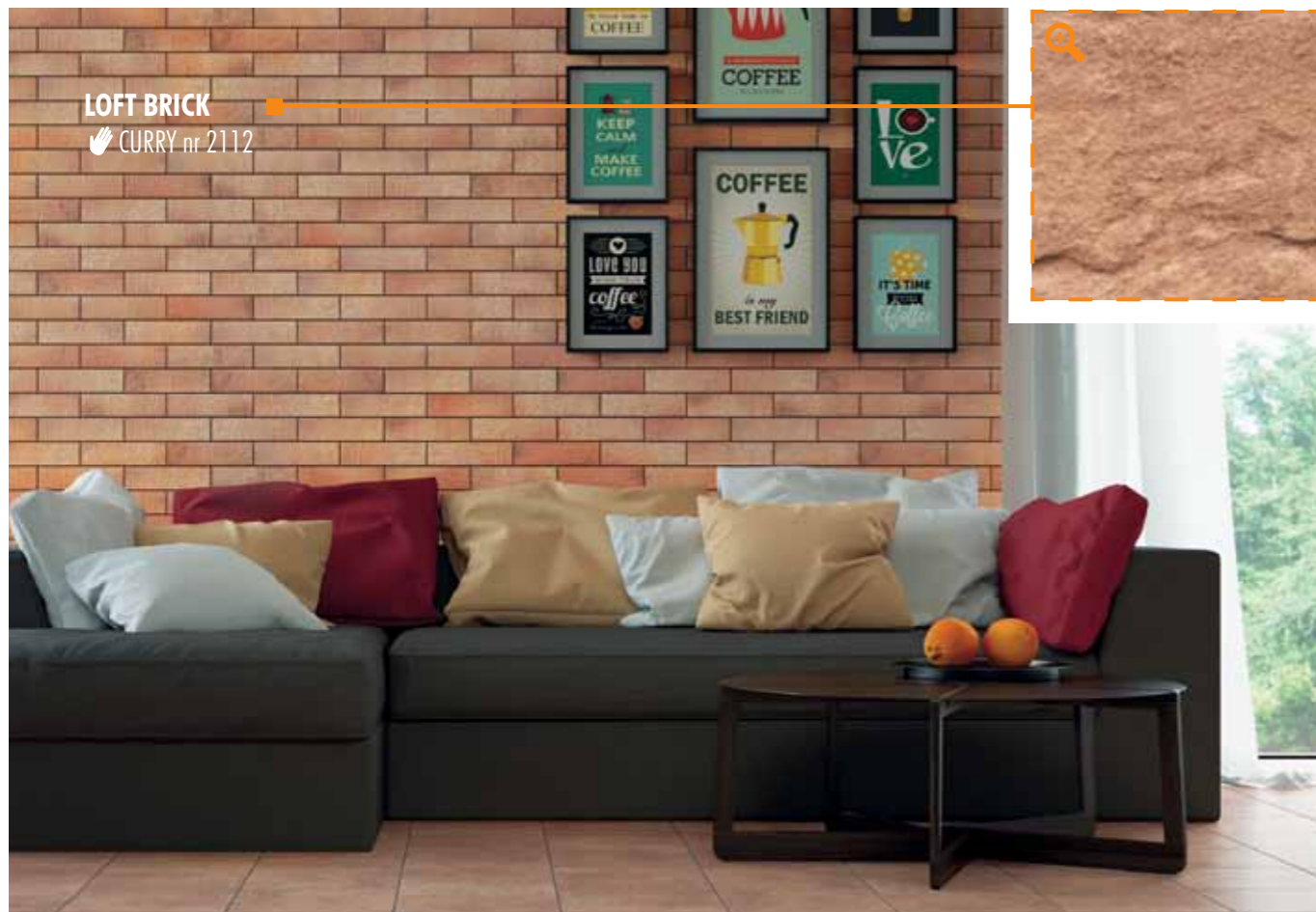

LOFT BRICK
CURRY nr 2112



LOFT BRICK
SALT nr 2075



LOFT BRICK CURRY

płytki elewacyjna klinkier
 clinker facade tile / Fassadenfliese Klinker / фасадная плитка клинкер
 245x65x8 mm
 nr 2112



60



LOFT BRICK SALT

płytki elewacyjna klinkier
 clinker facade tile / Fassadenfliese Klinker / фасадная плитка клинкер
 245x65x8 mm
 nr 2075



60



LOFT BRICK PEPPER

płytki elewacyjna klinkier
 clinker facade tile / Fassadenfliese Klinker / фасадная плитка клинкер
 245x65x8 mm
 nr 2099



60



LOFT BRICK
CHILI nr 2105



LOFT BRICK
CARDAMOM nr 2129



LOFT BRICK MASALA

płytki elewacyjnej klinkier
 clinker facade tile / Fassadenfliese Klinker / фасадная плитка клинкер
 245x65x8 mm
 nr 2082



LOFT BRICK CHILI

płytki elewacyjnej klinkier
 clinker facade tile / Fassadenfliese Klinker / фасадная плитка клинкер
 245x65x8 mm
 nr 2105



LOFT BRICK CARDAMOM

płytki elewacyjnej klinkier
 clinker facade tile / Fassadenfliese Klinker / фасадная плитка клинкер
 245x65x8 mm
 nr 2129



RETRO BRICK

Kolekcja ta to wynik zauroczenia romantycznymi, zabytkowymi kamienicami z cegły.

This collection was created as a result of our fascination with romantic and historic tenement buildings made of brick.

Diese Kollektion ist das Ergebnis des Zaubers romantischer, historischer Ziegelsteingebäude.

Коллекция это результат увлечения романтическими, старинными домами из кирпича.





RETRO BRICK
 SALT nr 1931



RETRO BRICK
 PEPPER nr 1955

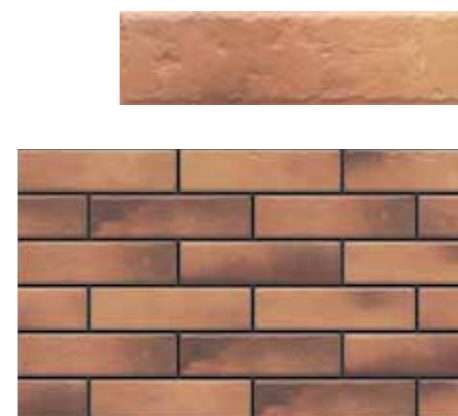

RETRO BRICK CURRY

płytki elewacyjna klinkier
 clinker facade tile / Fassadenfliese Klinker / фасадная плитка клинкер
 245x65x8 mm
 nr 1979



RETRO BRICK SALT

płytki elewacyjna klinkier
 clinker facade tile / Fassadenfliese Klinker / фасадная плитка клинкер
 245x65x8 mm
 nr 1931



RETRO BRICK PEPPER

płytki elewacyjna klinkier
 clinker facade tile / Fassadenfliese Klinker / фасадная плитка клинкер
 245x65x8 mm
 nr 1955





RETO BRICK
MASALA nr 1948



RETO BRICK
CHILI nr 1962



RETO BRICK MASALA

płytki elewacyjna klinkier
 clinker facade tile / Fassadenfliese Klinker / фасадная плитка клинкер
 245x65x8 mm
 nr 1948



RETO BRICK CHILI

płytki elewacyjna klinkier
 clinker facade tile / Fassadenfliese Klinker / фасадная плитка клинкер
 245x65x8 mm
 nr 1962



RETO BRICK CARDAMOM

płytki elewacyjna klinkier
 clinker facade tile / Fassadenfliese Klinker / фасадная плитка клинкер
 245x65x8 mm
 nr 1986



COTTAGE

Kolekcja ta jest kompatybilna z kolekcjami Loft brick i Retro brick, tworząc razem wysmakowaną całość.

This collection is compatible with the Loft brick and Retro brick collections. Together, they make a tasteful combination.

Diese Kollektion ist mit den Kollektionen Loft brick und Retro brick kompatibel, mit denen sie zu einer geschmackvollen Einheit zusammengestellt werden kann.

Эта коллекция совместима с коллекциями Loft brick и Retro brick и создает вместе с ними живописное целое.



COTTAGE
SALT nr 2426



COTTAGE
MASALA nr 2433



COTTAGE MASALA

plytka podłogowa klinkier
clinker floor tile / Fußbodenfliese Klinker / напольная плитка клинкер
300x300x9 mm
nr 2433



COTTAGE
CHILI nr 2457



COTTAGE CURRY

plytka podłogowa klinkier
clinker floor tile / Fußbodenfliese Klinker / напольная плитка клинкер
300x300x9 mm
nr 2464



COTTAGE CHILI

plytka podłogowa klinkier
clinker floor tile / Fußbodenfliese Klinker / напольная плитка клинкер
300x300x9 mm
nr 2457





COTTAGE
SALT nr 2426



COTTAGE
PEPPE nr 2440



COTTAGE SALT

plytka podłogowa klinkier
clinker floor tile / Fußbodenfliese Klinker / напольная плитка клинкер
300x300x9 mm
nr 2426



COTTAGE PEPPER

plytka podłogowa klinkier
clinker floor tile / Fußbodenfliese Klinker / напольная плитка клинкер
300x300x9 mm
nr 2440



COTTAGE CARDAMOM

plytka podłogowa klinkier
clinker floor tile / Fußbodenfliese Klinker / напольная плитка клинкер
300x300x9 mm
nr 2471



NERO
nr 9706

inspiracja

inspiration / Inspiration / вдохновение

GREY

GRAU / СЕРЫЙ





NERO



NERO

płytki elewacyjna gładka
 smooth facade tile / Fassadenfliese glatt / фасадная гладкая плитка
 245x65x6,5 mm
 nr 9706



NERO

płytki parapetowa
 window sill tile / Fensterbankfliese / подоконник
 350x148x13 mm nr 7603
 300x148x13 mm nr 1731
 245x135x13 mm nr 1748
 200x100x13 mm nr 1717





SZARA*
nr 9744



SZARA*
płytko elewacyjna gładka
smooth facade tile / Fassadenfliese glatt / фасадная гладкая плитка
245x65x6,5 mm
nr 9744



KAMIENNA SZAROŚĆ**
nr 9935



KAMIENNA SZAROŚĆ**
płytko elewacyjna gładka
smooth facade tile / Fassadenfliese glatt / фасадная гладкая плитка
245x65x6,5 mm
nr 9935



* GREY / GRAU / СЕРЫЙ
** STONE GREYNESS / STEINGRAU / СЕРЫЙ КАМЕНЬ



KREM*

płytki elewacyjna gładka
 smooth facade tile / Fassadenfliese glatt / фасадная гладкая плитка
 245x65x6,5 mm
 nr 9720



KREM*

płytki elewacyjna rustykalna
 rustic facade tile / Fassadenfliese rustikal / фасадная рустикальная плитка
 245x65x6,5 mm
 nr 9737



KREMOWY* CER 9

bis kamień elewacyjny
 facade stone / Fassadenstein / фасадный камень
 300x74x9 mm
 nr 7801



KREMOWY* CER 9

kamień elewacyjny
 facade stone / Fassadenstein / фасадный камень
 300x148x9 mm
 nr 7313



* CREAM / CREME / KPEM

inspiracja
inspiration / Inspiration / вдохновение

EARTH

ERDE / ЗЕМЛЯ



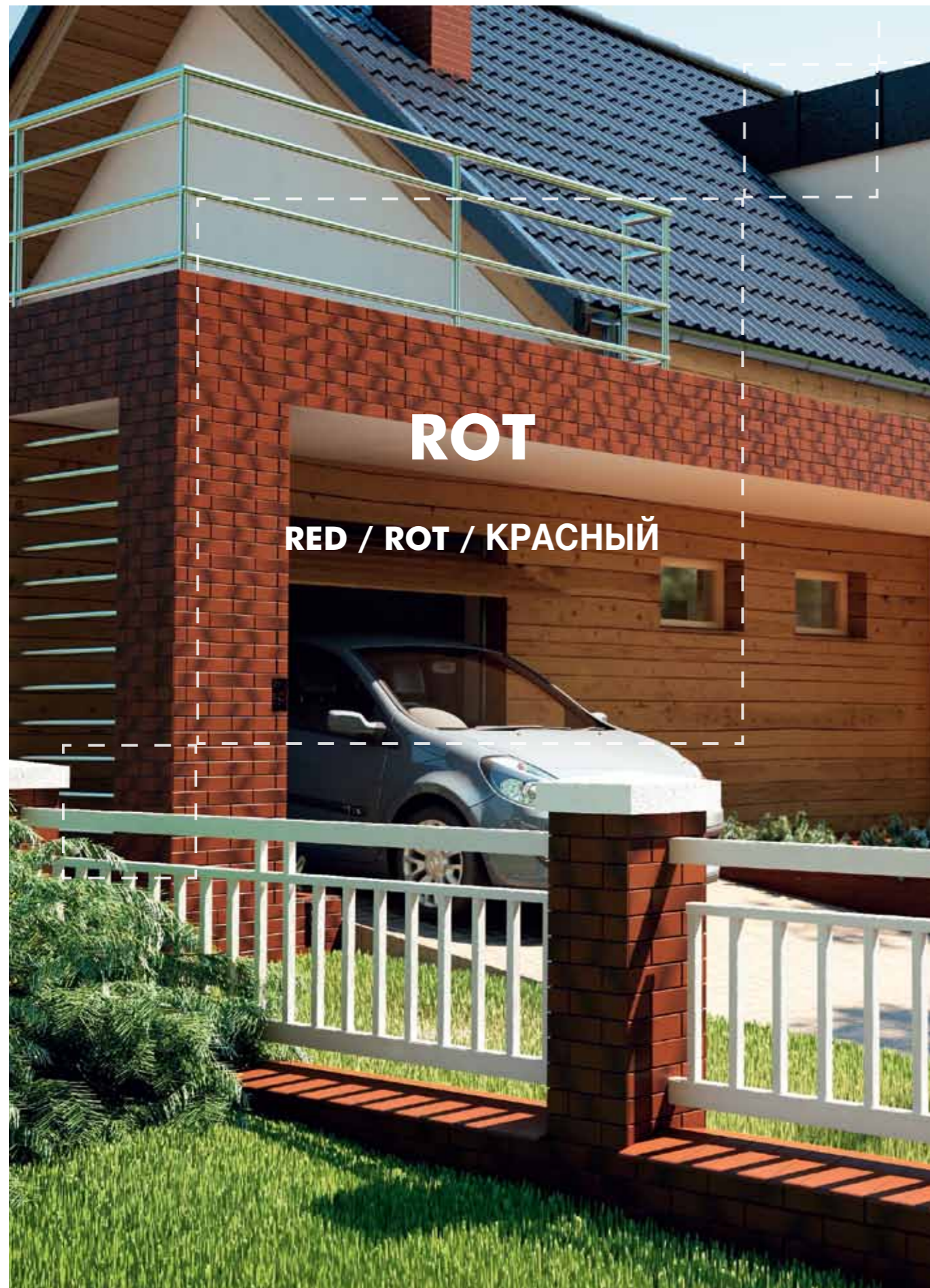

ROT

RED / ROT / КРАСНЫЙ



ROT*

płytki elewacyjna gładka
 smooth facade tile / Fassadenfliese glatt / фасадная гладкая плитка
 245x65x6,5 mm
 nr 9515



ROT*

płytki elewacyjna rustykalna
 rustic facade tile / Fassadenfliese rustikal / фасадная рустикальная плитка
 245x65x6,5 mm
 nr 9522



ROT*

płytki elewacyjna gładka cieniowana
 smooth shaded facade tile / Fassadenfliese glatt schattiert /
 фасадная гладкая с оттенком плитка
 245x65x6,5 mm nr 9546



ROT*

płytki elewacyjna rustykalna cieniowana
 rustic shaded facade tile / Fassadenfliese rustikal schattiert /
 фасадная рустикальная с оттенком плитка
 245x65x6,5 mm nr 9539



* RED / ROT / КРАСНЫЙ



ROT*
 300x148x13 nr 4992

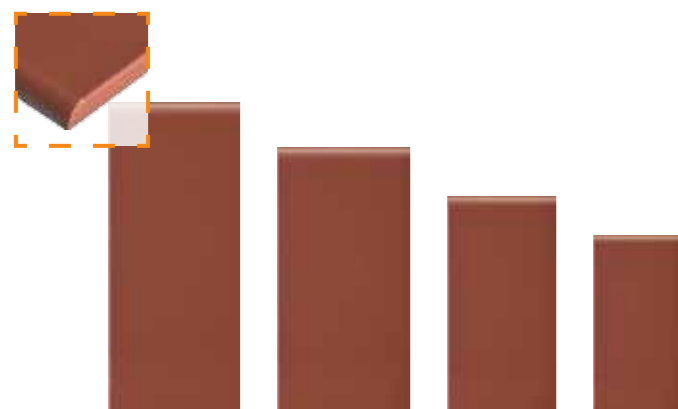

ROT*

plytka parapetowa

window sill tile / Fensterbankfliese / плитка для парапетов

350x148x13 mm nr 4992 245x135x13 mm nr 1809

300x148x13 mm nr 1793 200x100x13 mm nr 1892



ROT*

plytka uniwersalna rustykalna

universal rustic tile / Universalfliese rustikal / универсальная рустикальная плитка

300x300x9 mm

nr 5425



ROT*

plytka podłogowa

floor tile / Fußbodenfliese / напольная плитка

300x300x11 mm nr 5241

300x148x11 mm nr 6538



ROT*

plytka elewacyjna

facade tile / Fassadenfliese / фасадная плитка

200x100x6,5 mm

nr 2561



ROT*

plytka stopnicowa

tread tile / Treppen-Trittstufe / ступень

300x300x11 mm nr 5616

300x300x11 mm narożna nr 5814



ROT*

stopnica V-Shape

tread V-Shape / Trittstufe V-Shape / ступень V-Shape

300x320x50/11 mm

nr 0514



* RED / ROT / КРАСНЫЙ



BURGUND
BURGUNDY / BURGUND /
БУРГУНДИЯ



BURGUND*
 płytki elewacyjna gładka
 smooth facade tile / Fassadenfliese glatt / фасадная гладкая плитка
 245x65x6,5 mm
 nr 9553



BURGUND*
 płytki elewacyjna rustykalna
 rustic facade tile / Fassadenfliese rustikal / фасадная рустикальная плитка
 245x65x6,5 mm
 nr 9577



BURGUND*
 płytki elewacyjna gładka cieniowana
 smooth shaded facade tile / Fassadenfliese glatt schattiert /
 фасадная гладкая с оттенком плитка
 245x65x6,5 mm nr 9560



BURGUND*
 płytki elewacyjna rustykalna cieniowana
 rustic shaded facade tile / Fassadenfliese rustikal schattiert /
 фасадная рустикальная с оттенком плитка
 245x65x6,5 mm nr 9584



* BURGUNDY / BURGUND / БУРГУНДИЯ



BURGUND*
nr 5258 / 5623 / 5821

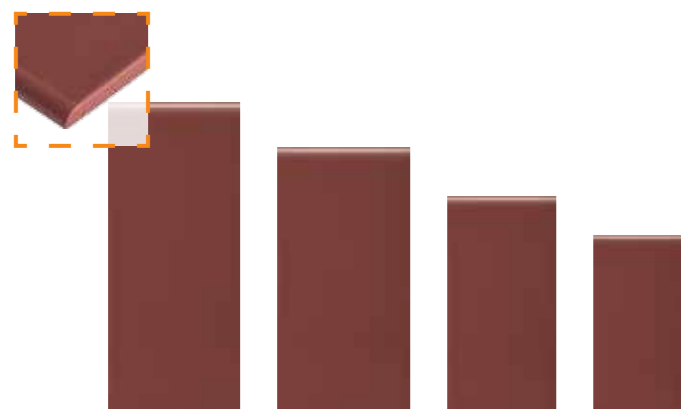

BURGUND*

płytki parapetowa

window sill tile / Fensterbankfliese / плитка для парапетов

350x148x13 mm nr 7108 245x135x13 mm nr 4015

300x148x13 mm nr 4039 200x100x13 mm nr 4022



BURGUND*

płytki uniwersalna rustykalna

universal rustic tile / Universalfiese rustikal / универсальная рустикальная плитка

300x300x9 mm

nr 5432



BURGUND*

płytki podłogowa

floor tile / Fußbodenfliese / напольная плитка

300x300x11 mm nr 5258

300x148x11 mm nr 6545



BURGUND*

płytki elewacyjna

facade tile / Fassadenfliese / фасадная плитка

200x100x6,5 mm

nr 6026



BURGUND*

płytki stopnicowa

tread tile / Treppen-Trittstufe / ступень

300x300x11 mm nr 5623

300x300x11 mm narożna nr 5821



BURGUND*

stopnica V-Shape

tread V-Shape / Trittstufe V-Shape / ступень V-Shape

300x320x50/11 mm

nr 0637



* BURGUNDY / BURGUND / БУРГУНДИЯ



PIASKOWA

SAND / SANDSTEIN /
ПЕСОЧНЫЙ



PIASKOWA*

plytka elewacyjna
facade tile / Fassadenfliese / фасадная плитка
200x100x6,5 mm
nr 6088



PIASKOWA*

plytka elewacyjna gładka
smooth facade tile / Fassadenfliese glatt / фасадная гладкая плитка
245x65x6,5 mm
nr 9669



PIASKOWA*

plytka elewacyjna rustykalna
rustic facade tile / Fassadenfliese rustikal / фасадная рустикальная плитка
245x65x6,5 mm
nr 9676



* SAND / SANDSTEIN / ПЕСОЧНЫЙ

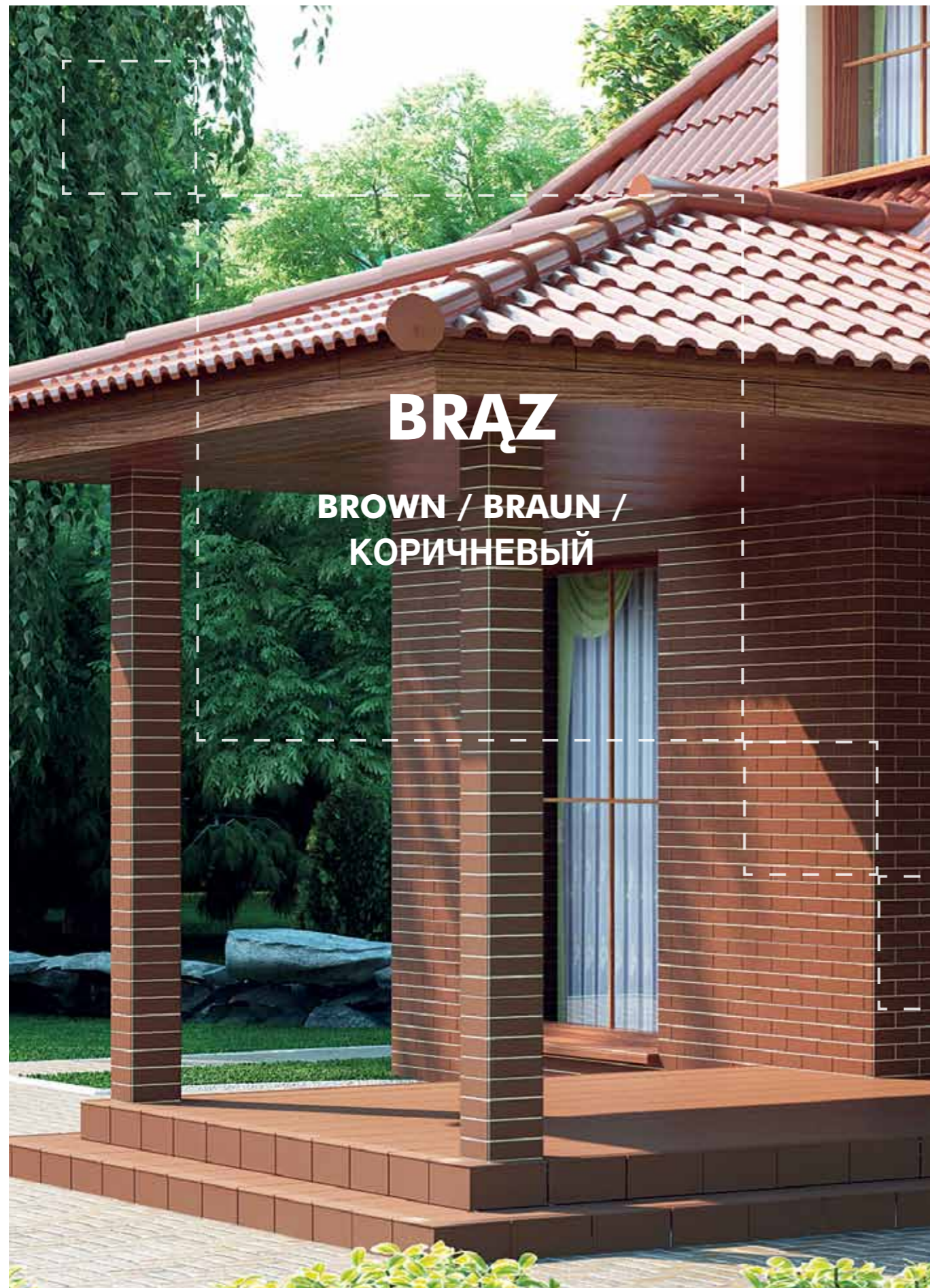

BRAZ

**BROWN / BRAUN /
КОРИЧНЕВЫЙ**



BRAZ*
 płytki elewacyjna gładka
 smooth facade tile / Fassadenfliese glatt / фасадная гладкая плитка
 245x65x6,5 mm
 nr 9683



BRAZ*
 płytki elewacyjna rustykalna
 rustic facade tile / Fassadenfliese rustikal / фасадная плитка рустикальная
 245x65x6,5 mm
 nr 9690



* BROWN / BRAUN / КОРИЧНЕВЫЙ



BRAZ*
nr 5302



BRAZ*
nr 9683



BRAZ*

plytka uniwersalna rustykalna

universal rustic tile / Universalfiese rustikal / универсальная рустикальная плитка

300x300x9 mm

nr 5487



BRAZ*

plytka podłogowa

floor tile / Fußbodenfliese / напольная плитка

300x300x11 mm nr 5302

300x148x11 mm nr 6576



BRAZ*

plytka stopnicowa

tread tile / Treppen-Trittstufe / ступень

300x300x11 mm nr 5678

300x300x11 mm narożna nr 5876

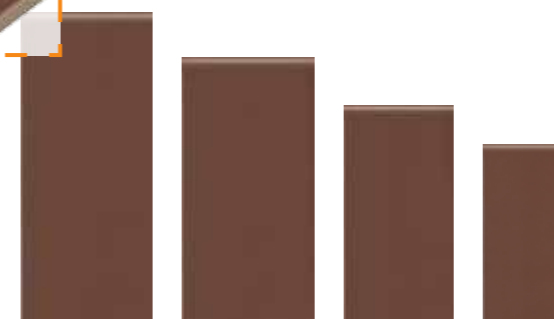

BRAZ*

plytka parapetowa

window sill tile / Fensterbankfliese / подоконник

350x148x13 mm nr 7580

300x148x13 mm nr 0437

245x135x13 mm nr 2011

200x100x13 mm nr 1977



* BROWN / BRAUN / КОРИЧНЕВЫЙ

inspiracja
inspiration / Inspiration / вдохновение

SHADOW
SCHATTEN / ОТТЕНОК

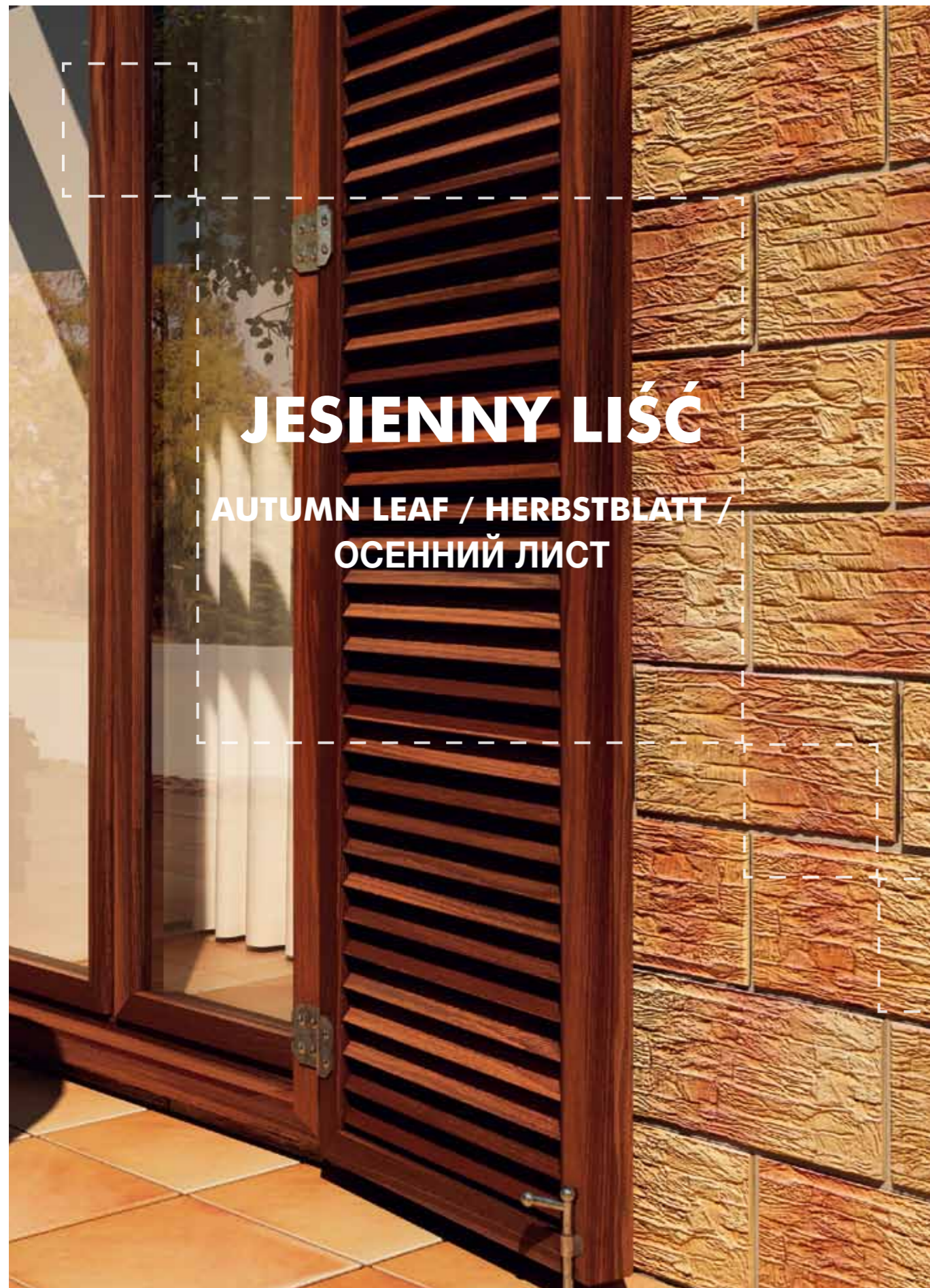

JESIENNY LIŚĆ

AUTUMN LEAF / HERBSTBLATT /
ОСЕННИЙ ЛИСТ



JESIENNY LIŚĆ* CER 3

bis kamień elewacyjny

facade stone / Fassadenstein / фасадный камень

300x74x9 mm

nr 7740



JESIENNY LIŚĆ* CER 3

kamień elewacyjny

facade stone / Fassadenstein / фасадный камень

300x148x9 mm

nr 7252



ATAKAMA

plytka elewacyjna rustykalna

rustic facade tile / Fassadenfliese rustikal / фасадная рустикальная плитка

245x65x6,5 mm

nr 9751



* AUTUMN LEAF / HERBSTBLATT / ОСЕННИЙ ЛИСТ



JESIENNY LIŚĆ*
nr 5296



ATAKAMA
nr 9751



JESIENNY LIŚĆ*

płytko uniwersalna rustykalna
 universal rustic tile / Universalfliese rustikal / универсальная рустикальная плитка
 300x300x9 mm
 nr 5470



JESIENNY LIŚĆ*

płytko podłogowa
 floor tile / Fußbodenfliese / напольная плитка
 300x300x11 mm nr 5296
 300x148x11 mm nr 6606

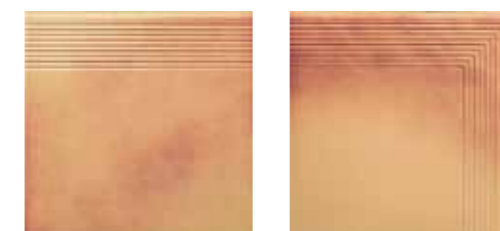

JESIENNY LIŚĆ*

płytko stopnicowa
 tread tile / Treppen-Trittstufe / ступень
 300x300x11 mm nr 5654
 300x300x11 mm narożna nr 5852



JESIENNY LIŚĆ*

stopnica V-Shape
 tread V-Shape / Trittstufe V-Shape / ступень V-Shape
 300x320/50x11 mm
 nr 0538



* AUTUMN LEAF / HERBSTBLATT / ОСЕННИЙ ЛИСТ



GOBI



GOBI

plytka elewacyjna rustykalna

rustic facade tile / Fassadenfliese rustikal / фасадная рустикальная плитка

245x65x6,5 mm

nr 9768





GOBI CER 1
nr 9768



GOBI
nr 5456



GOBI

płytki uniwersalna rustykalna
 universal rustic tile / Universalfliese rustikal / универсальная рустикальная плитка
 300x300x9 mm
 nr 5456



GOBI

płytki podłogowa
 floor tile / Fußbodenfliese / напольная плитка
 300x300x11 mm nr 5272
 300x148x11 mm nr 6583



GOBI

płytki stopnicowa
 tread tile / Treppen-Trittstufe / ступень
 300x300x11 mm nr 5647
 300x300x11 mm narożna nr 5845



GOBI

stopnica V-Shape
 tread V-Shape / Trittstufe V-Shape / ступень V-Shape
 300x320/50x11 mm
 nr 0576



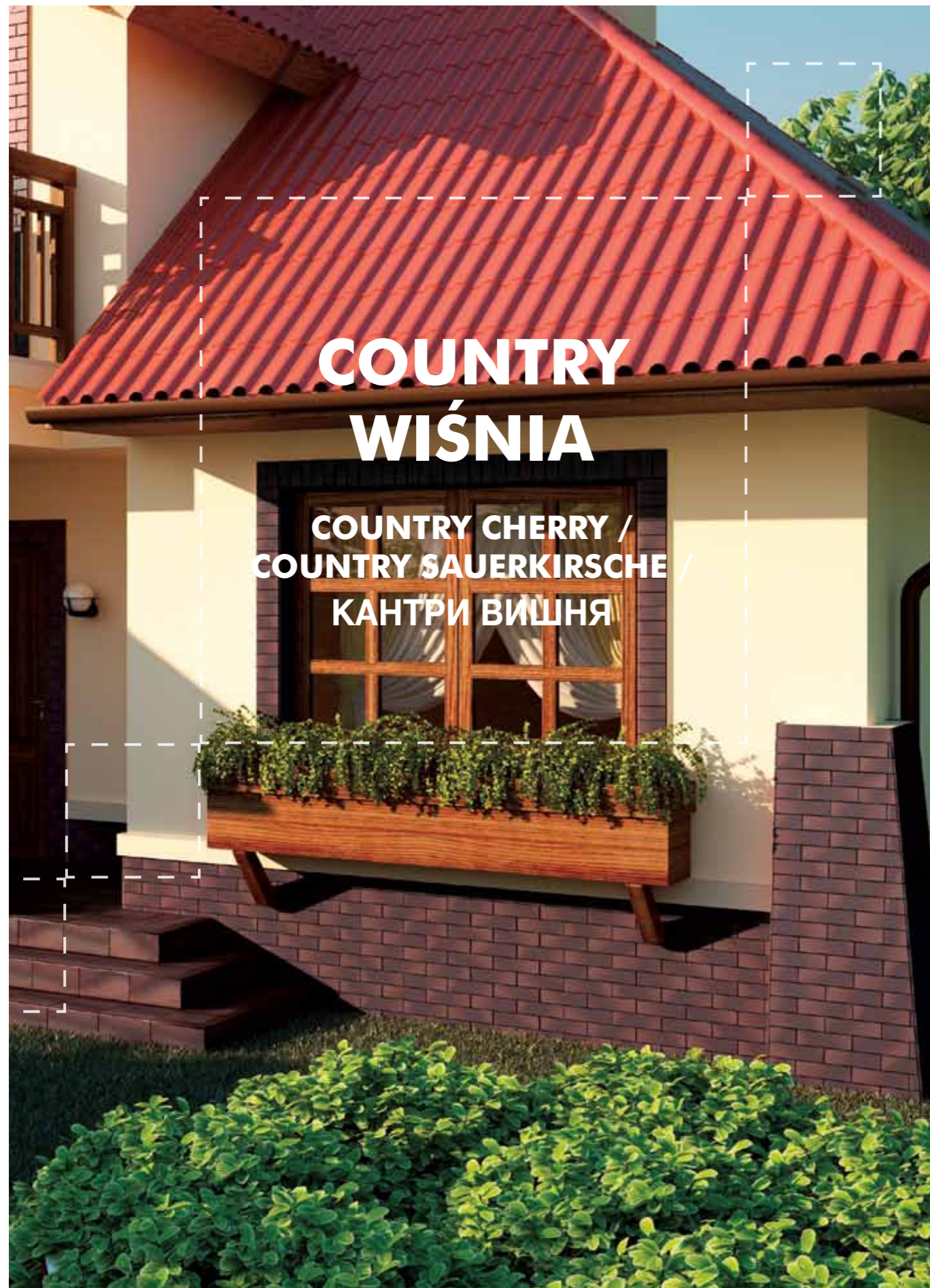

COUNTRY WIŚNIA

COUNTRY CHERRY /
COUNTRY SAUERKIRSCH /
КАПРИ ВИШНЯ



COUNTRY WIŚNIA*

płytki elewacyjna gładka
smooth facade tile / Fassadenfliese glatt / фасадная гладкая плитка
245x65x6,5 mm
nr 9805



COUNTRY WIŚNIA*

płytki elewacyjna rustykalna
rustic facade tile / Fassadenfliese rustikal / фасадная рустикальная плитка
245x65x6,5 mm
nr 9782



* COUNTRY CHERRY / COUNTRY SAUERKIRSCH / КАПРИ ВИШНЯ

COUNTRY WIŚNIA*

nr 9805



COUNTRY WIŚNIA*

nr 9782



COUNTRY WIŚNIA*

płytka uniwersalna rustykalna
 universal rustic tile / Universalfiese rustikal / универсальная рустикальная плитка
 300x300x9 mm
 nr 5500



COUNTRY WIŚNIA*

płytka podłogowa
 floor tile / Fußbodenfliese / напольная плитка
 300x300x11 mm nr 5326
 300x148x11 mm nr 6613

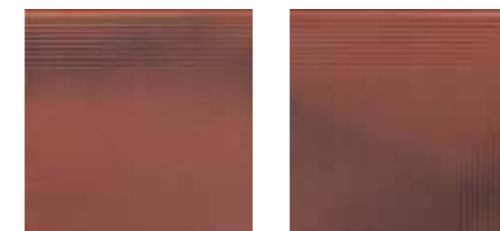

COUNTRY WIŚNIA*

płytka stopnicowa
 tread tile / Treppen-Trittstufe / ступень
 300x300x11 mm nr 5708
 300x300x11 mm narożna nr 5906



COUNTRY WIŚNIA*

stopnica V-Shape
 tread V-Shape / Trittstufe V-Shape / ступень V-Shape
 300x320/50x11 mm
 nr 0590



* COUNTRY CHERRY / COUNTRY SAUERKIRSCH / КАМРИ ВИШНЯ



KALAHARI



KALAHARI CER 4

bis kamień elewacyjny

facade stone / Fassadenstein / фасадный камень

300x74x9 mm

nr 7757



KALAHARI CER 4

kamień elewacyjny

facade stone / Fassadenstein / фасадный камень

300x148x9 mm

nr 7269



KALAHARI

płytko elewacyjna rustykalna

rustic facade tile / Fassadenfliese rustikal / фасадная рустикальная плитка

245x65x6,5 mm

nr 9775



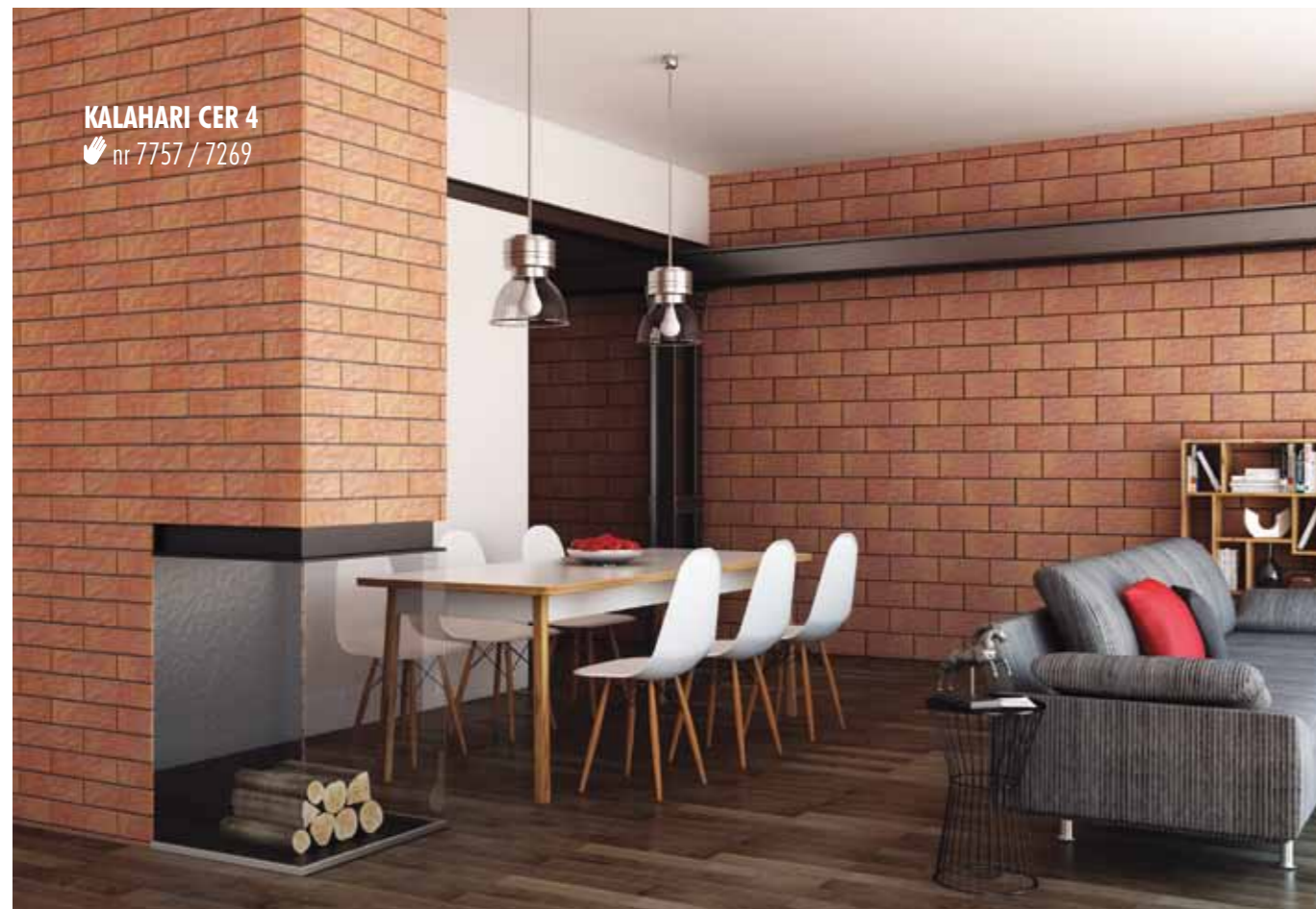

KALAHARI CER 4
nr 7757 / 7269



KALAHARI
nr 9775



KALAHARI
płytko uniwersalna rustykalna
universal rustic tile / Universalfiese rustikal / универсальная рустикальная плитка
300x300x9 mm
nr 5463



KALAHARI
płytko podłogowa
floor tile / Fußbodenfliese / напольная плитка
300x300x11 mm nr 5289
300x148x11 mm nr 6590

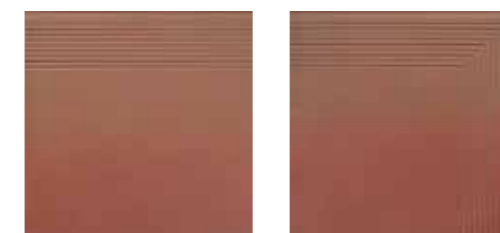

KALAHARI
płytko stopnicowa
tread tile / Treppen-Trittstufe / ступень
300x300x11 mm nr 5661
300x300x11 mm narożna nr 5869



inspiracja

inspiration / Inspiration / вдохновение

WESTERN

WESTEN / ЗАПАДНЫЙ



ALASKA

płytki elewacyjna rustykalna
 rustic facade tile / Fassadenfliese rustikal / фасадная рустикальная плитка
 245x65x6,5 mm
 nr 9652



DAKOTA

płytki elewacyjna rustykalna
 rustic facade tile / Fassadenfliese rustikal / фасадная рустикальная плитка
 245x65x6,5 mm
 nr 9607





NEVADA
nr 9621



COLORADO
nr 9614



NEVADA

plytka elewacyjna rustykalna
rustic facade tile / Fassadenfliese rustikal / фасадная рустикальная плитка
245x65x6,5 mm
nr 9621



MONTANA

plytka elewacyjna rustykalna
rustic facade tile / Fassadenfliese rustikal / фасадная рустикальная плитка
245x65x6,5 mm
nr 9638



COLORADO

plytka elewacyjna rustykalna
rustic facade tile / Fassadenfliese rustikal / фасадная рустикальная плитка
245x65x6,5 mm
nr 9614



inspiracja

inspiration / Inspiration / вдохновение

GLAZED

GLASIERT / ГЛАЗУРОВАННАЯ





WIŚNIOWA*

płytki elewacyjna szkliona
 glazed facade tile / Fassadenfliese glasiert / глазурованная фасадная плитка
 245x65x6,5 mm
 nr 9829

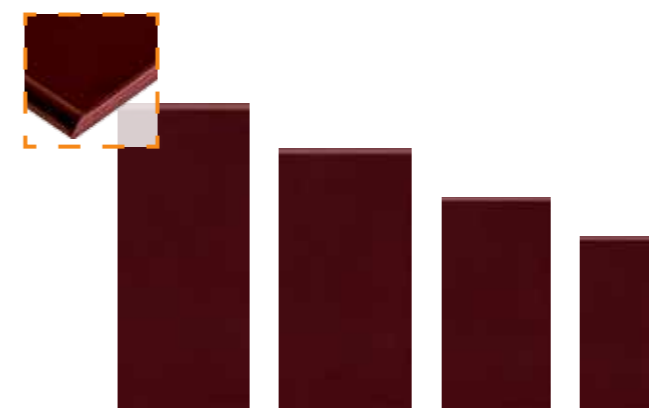

WIŚNIOWA*

szkliona płytki parapetowa
 glazed window sill tile / glasierte Fensterbankfliese / подоконник глазурованный
 350x148x13 mm nr 5135
 300x148x13 mm nr 1762
 245x135x13 mm nr 1663
 200x100x13 mm nr 1878



* CHERRY / SAUERKIRSCH / ВИШНЕВЫЙ



MIODOWA
HONEY / HONIGGELB /
МЕДОВЫЙ



MIODOWA*
 płytki elewacyjna szkliona
 glazed facade tile / Fassadenfliese glasiert / глазурованная фасадная плитка
 245x65x6,5 mm
 nr 9850



MIODOWA*
 szkliona płytka parapetowa
 glazed window sill tile / glasierte Fensterbankfliese / подоконник глазурованный
 350x148x13 mm nr 5159
 300x148x13 mm nr 1755
 245x135x13 mm nr 1687
 200x100x13 mm nr 1861



* HONEY / HONIGGELB / МЕДОВЫЙ



BRAZOWA

BROWN / BRAUN /
КОРИЧНЕВЫЙ



BRAZOWA*

plytka elewacyjna szkliona
glazed facade tile / Fassadenfliese glasiert / глазурованная фасадная плитка
245x65x6,5 mm
nr 9836



BRAZOWA*

plytka elewacyjna szkliona
glazed facade tile / Fassadenfliese glasiert / глазурованная фасадная плитка
200x100x6,5 mm
nr 2578



BRAZOWA*

szkliona płytką parapetowa
glazed window sill tile / glasierte Fensterbankfliese / подоконник глазурованный
350x148x13 mm nr 7115
300x148x13 mm nr 1946
245x135x13 mm nr 1953
200x100x13 mm nr 1960



* BROWN / BRAUN / КОРИЧНЕВЫЙ



ZIELONA

GREEN / GRÜN / ЗЕЛЕНый



ZIELONA*

płytki elewacyjna szklowana

glazed facade tile / Fassadenfliese glasiert / глазурованная фасадная плитка

245x65x6,5 mm

nr 9843



* GREEN / GRÜN / ЗЕЛЕНый



GRAFITOWA

GRAPHITE / GRAFIT /
ГРАФИТОВЫЙ



GRAFITOWA*

płytki elewacyjna szkliona
glazed facade tile / Fassadenfliese glasiert / глазурованная фасадная плитка
245x65x6,5 mm
nr 9867

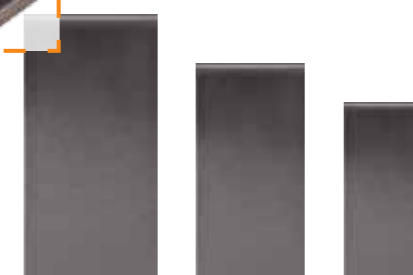

GRAFITOWA*

szkliona płytki parapetowa
glazed window sill tile / glasierte Fensterbankfliese / подоконник глазурованный
300x148x13 mm nr 1786
245x135x13 mm nr 1694
200x100x13 mm nr 1854



AQUA

płytki basenowa
swimming pool tile / Schwimmbeckenfliesen / плитка для бассейнов
300x148x9 mm
nr 6521



* GRAPHITE / GRAFIT / ГРАФИТОВЫЙ

RETRO BRICK
SALT nr 1931

system płytek schodowych
system of stair tiles / Treppenfliesensystem /
система плитки для ступеней лестниц

V-SHAPE

COTTAGE
SALT nr 2426

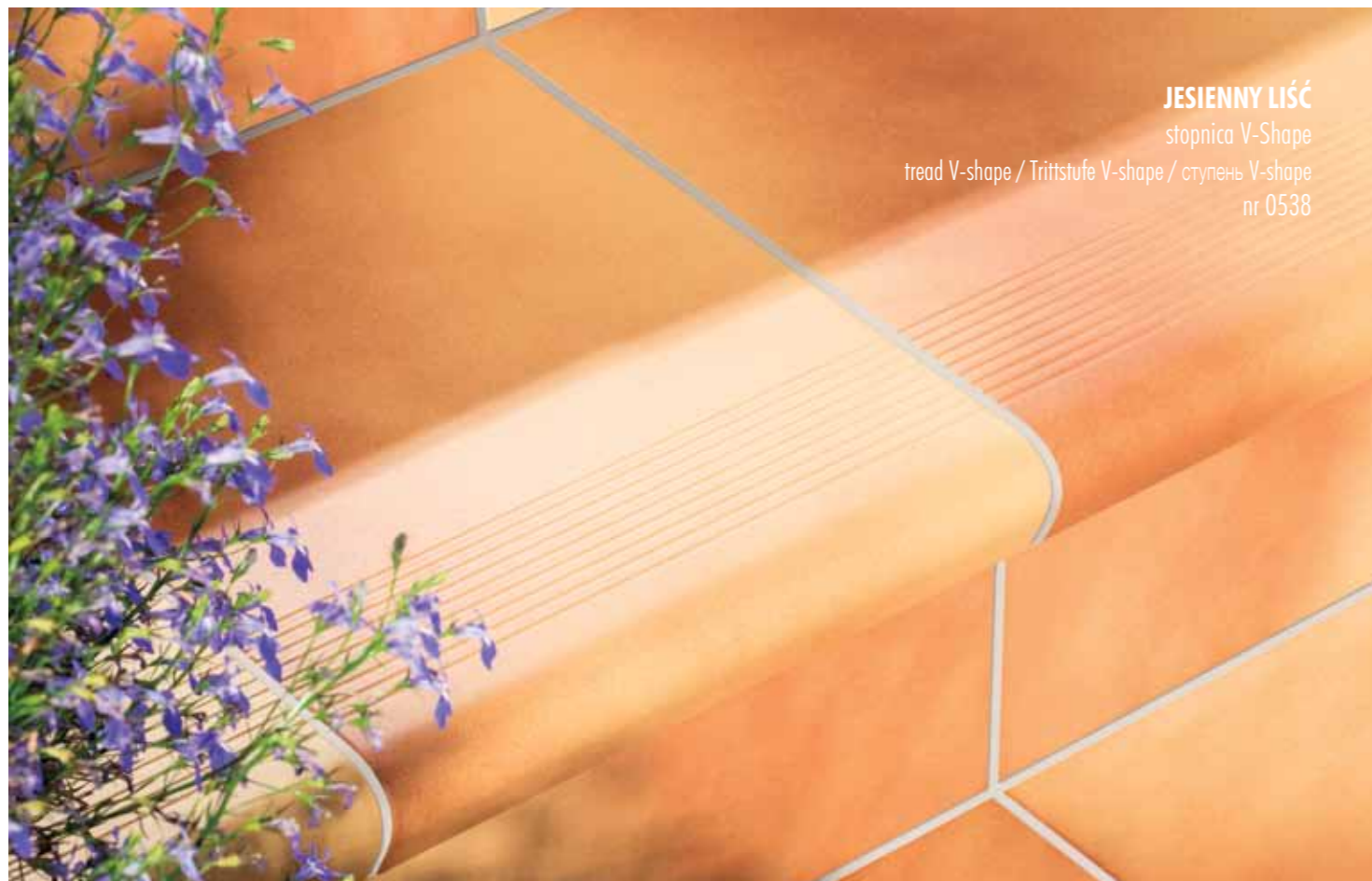

JESIENNY LIŚĆ

stopnica V-Shape

tread V-shape / Trittstufe V-shape / ступень V-shape

nr 0538

Płytki z linii shape, to uzupełnienie naszych standardowych kolekcji i systemów płytek schodowych, tworzące razem kompleksowe rozwiązania.

Płytki V-shape - stopnice z kapinosem, produkujemy innowacyjną metodą podwójnego wypału, co powoduje, że są one jeszcze bardziej wytrzymałe na czynniki zewnętrzne. Dodatkowo wzmocniliśmy odporność strategicznych miejsc dzięki specjalnemu kompozytowi, który wypełnia płytkę od strony montażowej. Przy projektowaniu płytki V-shape braliśmy pod uwagę Twoje bezpieczeństwo, dlatego nasze stopnice mają ryflowaną powierzchnię.

Linia V-shape to uzupełnienie naszej oferty płytek klasycznych. Stopnice z kapinosem i stopnice narożne wraz z specjalnie dopasowanymi podstopnicami tworzą unikatowy system schodowy.

V-shape series tiles complement our standard collections and systems of stair tiles. Created to form comprehensive solutions. V-shape tiles — treads with drips are manufactured using the innovative double firing method, which makes them even more resistant to external conditions.

We additionally have reinforced the strategic points of the tile with a special composite which fills in the tile on the assembly side.

While designing the V-shape tile, we took your safety into account. Therefore, our treads have chequered surfaces.

The V-shape series complements our range of classic tiles. Treads with drips and corner treads with specially fitted risers create a unique stairs system.

Fliesen der Reihe V-shape vervollständigen unsere standardmäßigen Kollektionen und Treppenplattensysteme. Sie wurden entwickelt, um zusammen komplexe Lösungen erstellen zu können.

V-shape-Fliesen — Trittstufe mit Wassernase stellen wir im Wege zweifachen Brennens her, was bewirkt, dass sie noch beständiger gegen externe Faktoren sind. Zusätzlich haben wir mit speziellem Verbundstoff, mit dem die Fliese von der Montageseite gefüllt ist, die Beständigkeit strategischer Stellen erhöht. Beim Entwurf der V-shape-Fliesen haben wir Ihre Sicherheit berücksichtigt, aus diesem Grund sind die Trittstufe mit rutschfester Oberfläche versehen.

Produkte der Reihe V-shape vervollständigen unser Angebot klassischer Fliesen. Trittstufe mit Wassernase und Auftrittseckfliesen mit speziell ausgerichteten Setzstufen bilden ein einmaliges Treppensystem.

Плитка из линии V-shape представляет собой дополнение наших стандартных коллекций и систем плитки для ступеней лестниц. Она создана для того, чтобы вместе с ними создавать комплексные решения.

Плитка V-shape – ступень с капиносом мы изготавливаем инновационным методом двойного обжига, благодаря чему она становится еще более стойкой к воздействию внешних факторов. Кроме того, мы усилили прочность стратегически мест, благодаря специальному композиту, который заполняет плитку с монтажной стороны. При проектировании плитки V-shape мы принимали во внимание Вашу безопасность, поэтому наши ступень имеют рифленую поверхность.

Линия V-shape является дополнением к нашему ассортименту классической плитки. Ступень с капиносом и угловые ступень наряду со специально подобранными подступенками создают уникальную систему для лестниц.

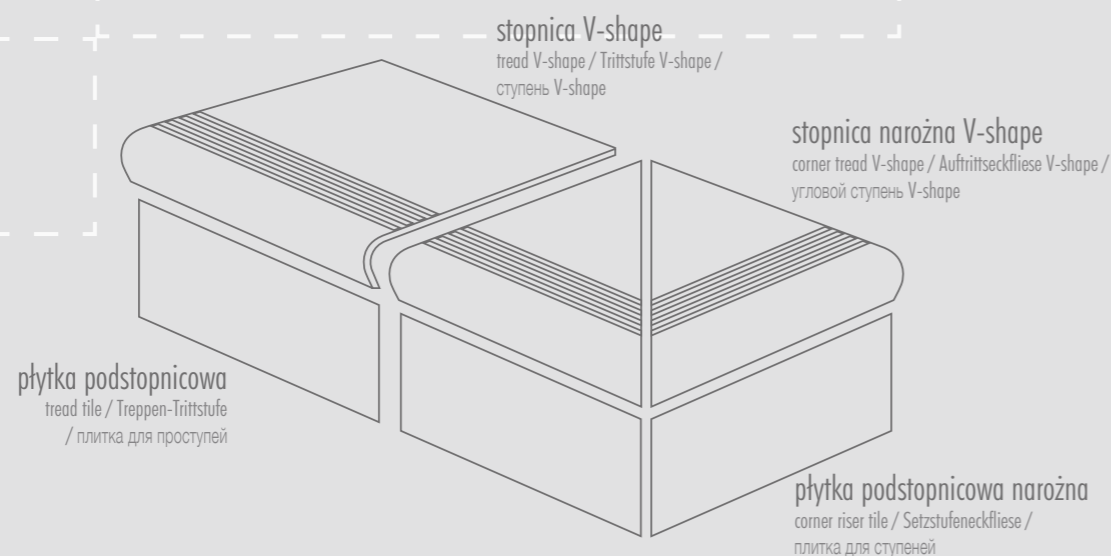

COTTAGE

stopnica V-Shape
tread V-shape / Trittstufe V-shape / ступень V-shape
CURRY nr 0699

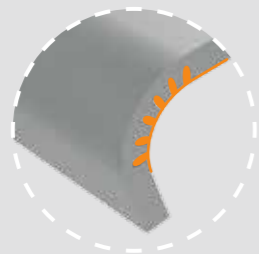

dodatkowe wzmocnienie kompozytem
additional composite reinforcement
Zusätzliche Verstärkung mit Verbundstoffen
дополнительное усиление композитом

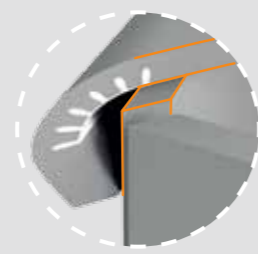

dopasowane podstopnice narożne
fitted corner risers
ausgerichtete Setzstufeneckfliesen
подходящие угловые подступенки

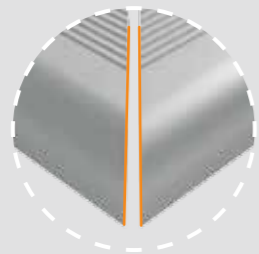

idealnie gładkie ranty cięte wodą
ideally smooth water-cut rims
mit Wasserstrahl geschnittene perfekt glatte Ränder
идеально гладкие кромки, срезанные водой

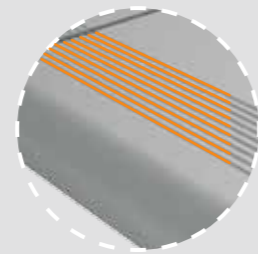

ryflowana powierzchnia stopnia
chequered tread surface
geriffelte Stufenoberfläche
рифленая поверхность ступени



COTTAGE MASALA

stopnica V-Shape
tread V-shape / Trittstufe V-shape / ступень V-shape
300x320/50x9 mm
nr 0668



COTTAGE CURRY

stopnica V-Shape
tread V-shape / Trittstufe V-shape / ступень V-shape
300x320/50x9 mm
nr 0699



COTTAGE CHILI

stopnica V-Shape
tread V-shape / Trittstufe V-shape / ступень V-shape
300x320/50x9 mm
nr 0682





COTTAGE
 stopnica V-Shape
 tread V-shape / Trittstufe V-shape / проступь V-shape
 SALT nr 0651

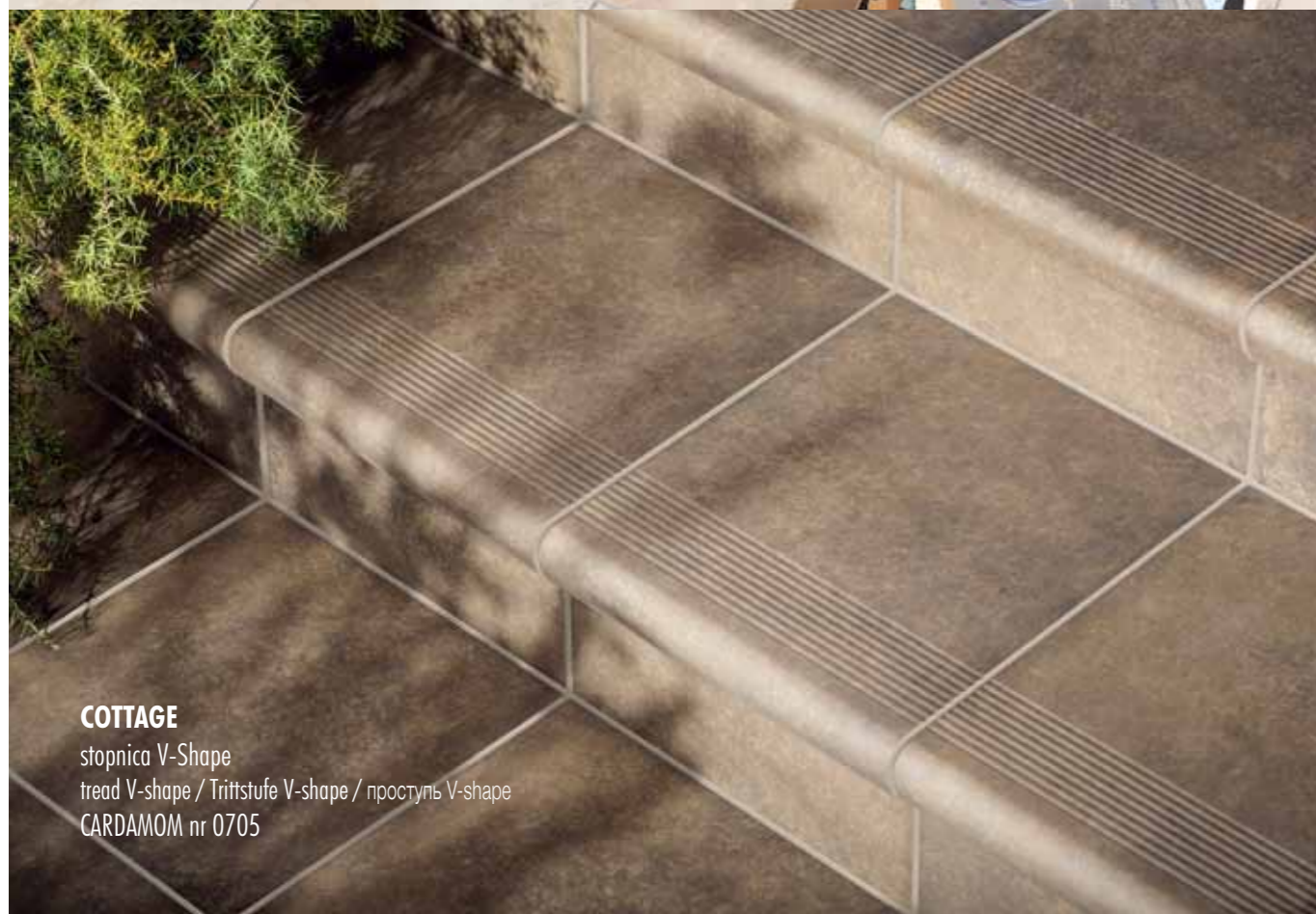

COTTAGE
 stopnica V-Shape
 tread V-shape / Trittstufe V-shape / проступь V-shape
 CARDAMOM nr 0705



COTTAGE SALT

stopnica V-Shape
 tread V-shape / Trittstufe V-shape / ступень V-shape
 300x320/50x9 mm
 nr 0651



COTTAGE PEPPER

stopnica V-Shape
 tread V-shape / Trittstufe V-shape / ступень V-shape
 300x320/50x9 mm
 nr 0675



COTTAGE CARDAMOM

stopnica V-Shape
 tread V-shape / Trittstufe V-shape / ступень V-shape
 300x320/50x9 mm
 nr 0705



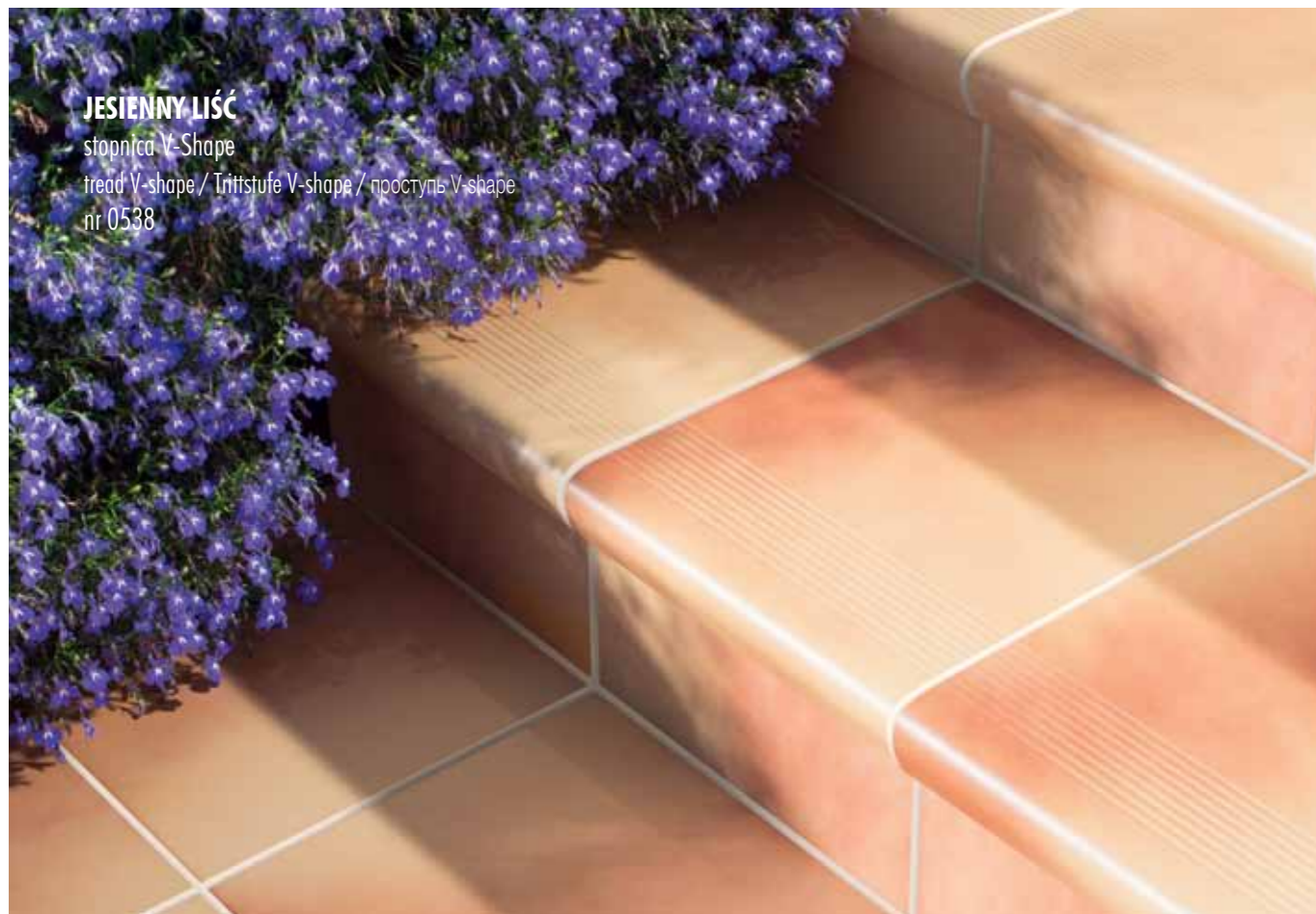

JESIENNY LIŚĆ

stopnica V-Shape
tread V-shape / Trittstufe V-shape / проступь V-shape
nr 0538



ROT

stopnica V-Shape
tread V-shape / Trittstufe V-shape / проступь V-shape
nr 0729



GOBI

stopnica V-Shape
tread V-shape / Trittstufe V-shape / ступень V-shape
300x320/50x11 mm
nr 0576



BURGUND

stopnica V-Shape
tread V-shape / Trittstufe V-shape / ступень V-shape
300x320/50x11 mm
nr 0637



JESIENNY LIŚĆ

stopnica V-Shape / tread V-shape / Trittstufe V-shape / ступень V-shape
300x320/50x11 mm nr 0538
stopnica narożna V-Shape* / corner tread V-shape / Auftrittseckfliese V-shape /
угловой ступень V-shape
300x320/50x90 mm nr 0712



ROT

stopnica V-Shape / tread V-shape / Trittstufe V-shape / ступень V-shape
300x320/50x11 mm nr 0514
stopnica narożna V-Shape* / corner tread V-shape / Auftrittseckfliese V-shape /
угловой ступень V-shape
300x320/50x90 mm nr 0729



COUNTRY WIŚNIA

stopnica V-Shape / tread V-shape / Trittstufe V-shape / ступень V-shape
300x320/50x11 mm nr 0590
stopnica narożna V-Shape* / corner tread V-shape / Auftrittseckfliese V-shape /
угловой ступень V-shape
300x320/50x90 mm nr 0750



*dostępne w komplecie wraz z podstopnicami / available complete with steps riser tiles /
Erhältlich komplett mit Setzstufenfliesen / доступны в пакете с подступенками

instrukcja uproszczona

simplified manual

Zanim zaczniemy układać płytki stopnic z kapinosem, należy pamiętać o odpowiedniej konstrukcji podłoża i wykonaniu wszystkich warstw podkładowych i izolacyjnych. Nasze produkty należy układać używając specjalnych materiałów o wysokich parametrach technicznych. Powinny to być przede wszystkim elastyczne masy klejące do płytek mrozoodpornych, elastyczne uszczelniacze do szczelin dylatacyjnych i elastyczne fugi.

Szczególnie dotyczy to ułożeń na zewnątrz.

Spełnienie zaleceń wykonawczych i materiałowych gwarantuje wieloletnie i bezawaryjne użytkowanie. Przypomnijmy, że nasze produkty można stosować zarówno na schody lub tarasy zadaszone, jak i odkryte. Powierzchnie te są narażone na opady atmosferyczne, skoki temperatur i naciski mechaniczne.

Nasze płytki, przy prawidłowym montażu gwarantują bezpieczne użytkowanie, zarówno schodów jak i tarasów.

Before starting to lay tiles on treads with drips, remember about the correct surface structure and laying of all substrate and insulation layers. Lay our products using special materials with good technical parameters. Above all else, these should be flexible adhesives for frostproof tiles, flexible sealants for expansion joints and flexible joints. It especially applies to the outdoor installation of tiles.

Meeting assembly- and material-related guidelines guarantees many years of reliable use. Bear in mind that our products can be used for stairs or roofed/open-air terraces. Such surfaces are exposed to precipitation, temperature fluctuations and mechanical stress.

When installed properly, our tiles guarantee safe usage of both stairs and terraces.

PODŁOŻE

SUBSTRATE

Podłoże, na którym układamy płytki powinno być suche i wolne od zabrudzeń (zarówno powierzchnie poziome jak i pionowe). Aby poprawić przyczepność niezbędne może okazać się gruntowanie, szczególnie ważne przy podłożach chłonnych. Bardzo istotna jest również skuteczna izolacja przeciwwilgociowa. Najkorzystniej zastosować systemowe rozwiązanie jednego z producentów chemii budowlanej.

The substrate on which the tiles are to be laid should be dry and free of dirt, on both horizontal and vertical surfaces. To improve tile adherence, it may be necessary to prime the substrate. This especially applies to absorbent substrates. Damp proofing is also very important. The use of system solutions offered by the manufacturers of construction chemicals is recommended.

KLEJENIE

ADHERING

Na przygotowane podłoże należy nanieść klej do płytek. Zalecany typ kleju musi zaliczać się do kategorii C2E, o podwyższonych parametrach przyczepności. Należy również pamiętać o wykonaniu min. 2% spadku w kierunku odpływu wody. Przy zgięciu (na krawędzi) należy zastosować elastyczny materiał, który na całej długości klejonego podłoża, powinien mieć jednakową grubość 2 - 5mm. Pozostałą przestrzeń wypełnić klejem. Zaprawę klejową należy kłaść taką metodą, aby zapewnić 100% przylegania powierzchni. Klej należy rozprowadzić za pomocą grzebieńca na powierzchni klejonego podłoża oraz dodatkowo na spodnią warstwę płytki, jako warstwę kontaktową (nie kłaść na „placki” kleju).

Apply the tile adhesive to the prepared substrate. We recommend a category C2E adhesive, characterised by improved adhesion parameters. Furthermore, remember about the 2% inclination in the water drainage direction. At the bend (edge), use a flexible material which along the entire length of the adhered substrate should be of uniform thickness that is 2-5 mm. Fill the remaining space with the adhesive. Apply the tile adhesive so that the surface adheres entirely. Spread the adhesive with a notched trowel across the glued substrate and additionally across the bottom layer of the tile as a contact layer. Do not lay tiles on „dabs” of the adhesive.

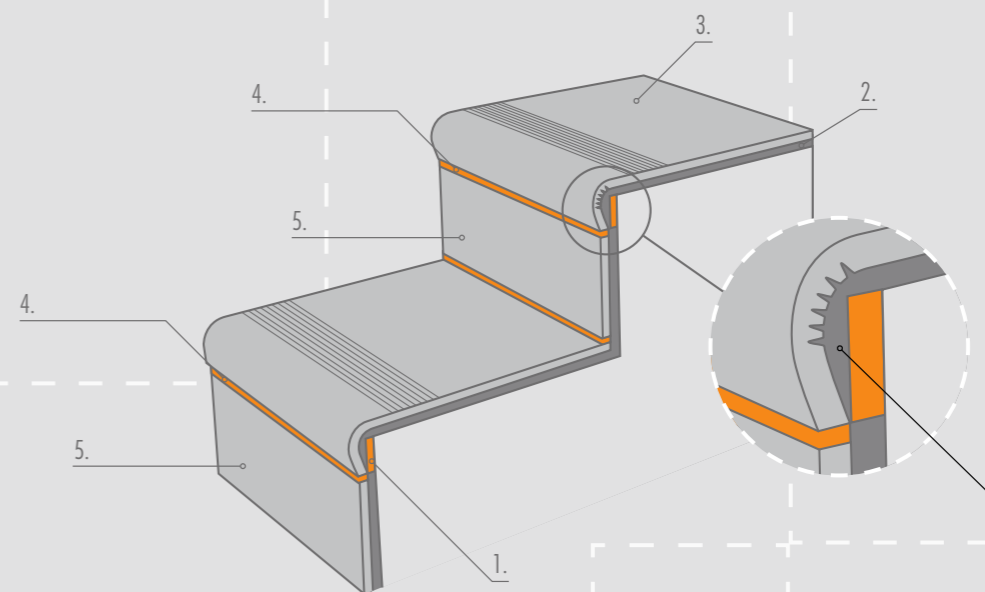
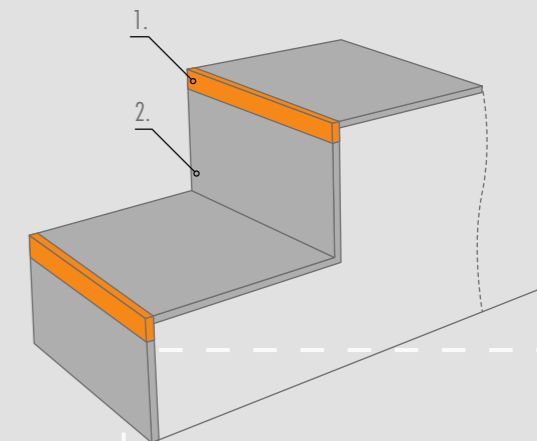

1. elastyczna masa dylatacyjna / flexible expansion compound
2. klej / adhesive
3. stopnica / tread
4. elastyczna fuga / flexible grout
5. podstopnica / riser
6. szczelne wypełnienie zagięcia / tight filling of the bend

Vereinfachte Anleitung краткая инструкция

Bevor Sie mit dem Verlegen der Trittstufe mit Wassernase beginnen, achten Sie bitte darauf, dass eine entsprechende Untergrundkonstruktion errichtet und alle notwendigen Grundier- und Isolierschichten verlegt worden sind. Unsere Produkte sind in Verbindung mit hochwertigen Werkstoffen mit hohen technischen Parametern zu verlegen. Zu diesen gehören u.a. alle elastischen Klebstoffmassen für frostbeständige Fliesen, elastische Dichtmassen für Dehnungsfugen und Elastikfugen. Das trifft insbesondere bei Verlegung im Außenbereich zu.

Die Einhaltung der Montage- und Werkstoffempfehlungen garantiert jahrelange und störungsfreie Nutzung. Unsere Produkte können sowohl auf Treppen oder Terrassen im Außen- als auch im Innenbereich eingesetzt werden. Diese Oberflächen sind Witterung, Temperaturschwankungen und mechanischer Beanspruchung ausgesetzt.

Bei sachgemäßer Montage garantieren unsere Flächen eine sichere Nutzung der Treppen und Terrassen.

Прежде чем начать укладывать плитку для проступней с капиносом, следует помнить о соответствующей конструкции основания и выполнении всех грунтовочных и изоляционных слоев. Нашу продукцию следует укладывать с помощью специальных материалов с высокими техническими параметрами. Это должны быть прежде всего эластичные клеевые массы для морозостойкой плитки, эластичные герметики для деформационных и эластичных швов.

Особенно это касается наружной укладки.

Соблюдения рекомендаций в области выполнения и материалов гарантирует многолетнюю и надёжную эксплуатацию. Напомним, что наши изделия можно использовать как для крытых, так и открытых лестниц и террас. Эти поверхности подвергаются воздействию осадков, перепадам температур и механическому давлению.

Наша плитка при правильном монтаже гарантирует безопасную эксплуатацию, как лестниц, так и террас.

UNTERGRUND ОСНОВАНИЕ

Der Untergrund, auf dem die Fliesen verlegt werden, sollte trocken und frei von Verschmutzungen sein (sowohl horizontale als auch vertikale Flächen). Für verbessertes Haftvermögen der Fliesen muss der Untergrund, besonders im Fall saugfähiger Flächen, grundiert werden. Eine effiziente Feuchtigkeitsisolierung ist hier von größter Relevanz. Am vorteilhaftesten ist, sich an Systemlösungen nur eines Herstellers für Bauchemie zu halten.

Основание, на котором укладывается плитка, должно быть сухим и чистым (как горизонтальные, так и вертикальные поверхности). Чтобы улучшить адгезию, может понадобиться грунтовка, что особенно важно для впитывающих оснований. Очень важна также эффективная гидроизоляция. Лучше всего применять системные решения одного из производителей строительной химии.

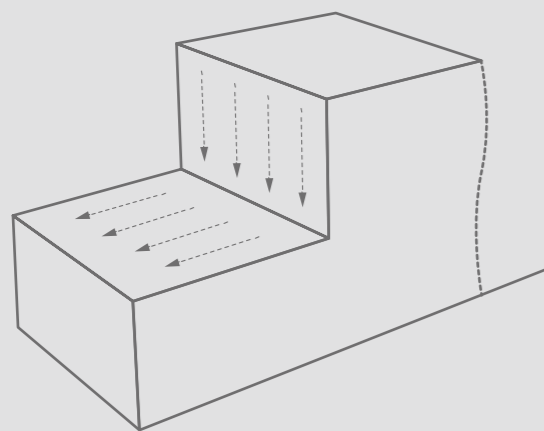

KLEBEN ПРИКЛЕИВАНИЕ

Den vorbereiteten Untergrund mit Klebstoff beschichten. Empfohlene Klebstoffe sollten der Kat. C2E mit erhöhtem Haftvermögen entsprechen. Für bessere Wasserableitung mind. 2% Neigung erstellen. An der Krümmung (am Rand) sollte ein flexibler Werkstoff angewendet werden, der an der gesamten geklebten Fläche entlang 2-5 mm stark sein sollte. Die übrigen Freiräume mit Klebstoff füllen. Klebstoffmasse auftragen, sodass die beschichtete Fläche 100% bündig anliegt. Der Klebstoff ist sowohl am Untergrund als auch der Fliesenkontaktfläche mit einem Zinkspachtel aufzutragen (Fliesen nicht auf Klebstoffpatzen verlegen).

На подготовленное основание необходимо нанести клей для плитки. Рекомендуемый тип клея должен иметь категорию C2E, с повышенными параметрами адгезии. Следует также помнить о выполнении мин. 2% наклона в направлении стока воды. При сгибе (на краю) следует применять гибкий материал, который по всей длине клееного основания следует заполнить клеем. Клеевой раствор следует наносить таким образом, чтобы обеспечить 100% прилегания поверхности. Клей следует равномерно распределить с помощью гребенки на поверхности клееного основания, и, кроме того, нанести соединительный слой на нижнюю сторону плитки (не класть на „лепешки“ клея).

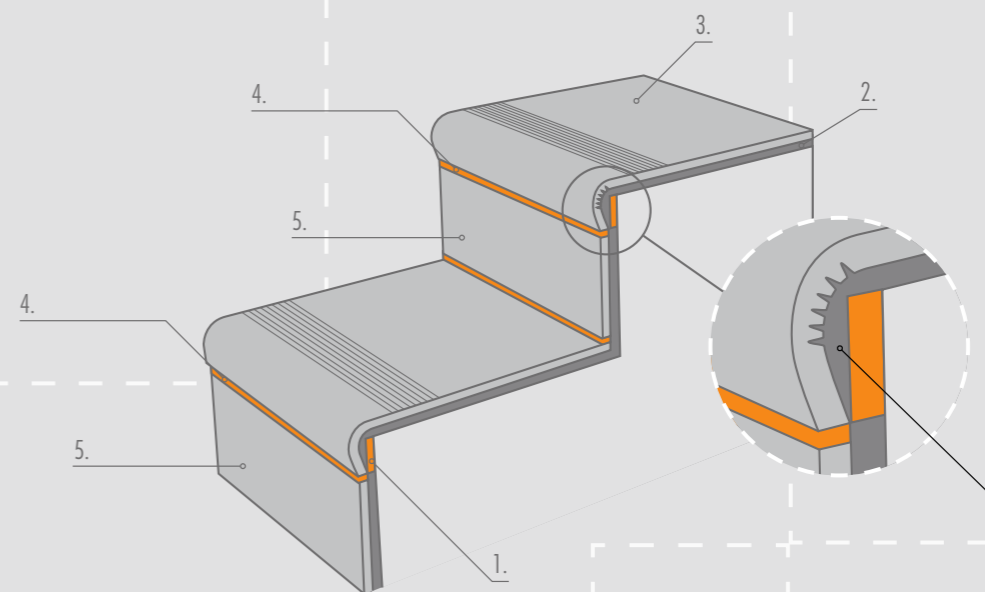
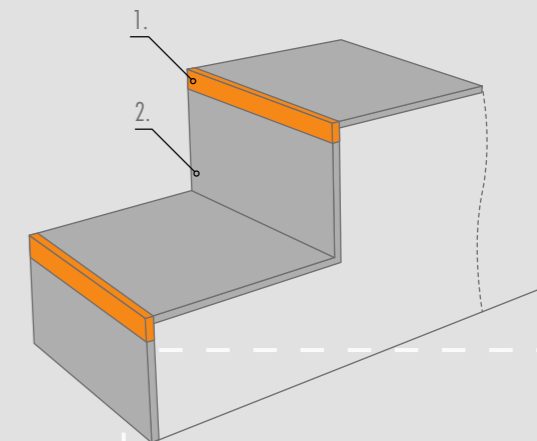

1. flexible Dillatationsmasse / эластичная дилатационная масса
2. Klebstoff / клей
3. Trittstufe / ступень
4. Elastikfuge / эластичная затирка
5. Setzstufe / подступенок
6. dichte Füllung der Krümmung / плотно заполнить сгибы

KOLEJNOŚĆ MONTAŻU

ASSEMBLY SEQUENCE / MONTAGEREIHENFOLGE /
ПОРЯДОК МОНТАЖА

Płytki V-shape plus płytki podstopnicowa.

Płytki należy układać wg wcześniej przygotowanego planu, rysunku lub należy położyć je na sucho sprawdzając jaki układ będzie najkorzystniejszy. System naszych płytek stopnicowych nadaje się do kompletowania z bazowymi płytkami podłogowymi. Stopnica narożna występuje w komplecie. Zawsze należy zaczynać układanie od stopnicy narożnej w celu uniknięcia jej cięcia.

V-shape tile plus riser tile.

Lay tiles according to a predetermined plan, a drawing or lay them dry, checking which system will be the most suitable. Our system of tread tiles is suitable to be complemented by basic floor tiles. The corner tread is included in the kit. Always start from the corner tread in order to avoid cutting it.

V-shape-Fliese plus Setzstufenfliese.

Die Fliesen sind nach einem zuvor erstellten Plan oder einer Abbildung zu verlegen oder zuerst nicht verklebt anzuordnen, sodass eine Überprüfung ihrer vorteilhaftesten Anordnung möglich ist. Mit unserem Trittsystem können die Basisbodenfliesen vervollständigt werden. Die Auftrittsfliese ist Bestandteil eines Sets. Damit keine Verbiegungen entstehen, sollte stets mit dem Verlegen der Auftrittsfliese begonnen werden.

Плитка V-shape плюс плитка подступенок.

Плитку следует укладывать согласно ранее подготовленному плану, чертежу или следует ее положить по сухому, проверяя, какое расположение будет самым лучшим. Система нашей плитки ступень подходит для комплектации с базовой напольной плиткой. Угловая ступень входит в комплект поставки. Всегда следует начинать укладку от угловой ступень, чтобы избежать ее резки.

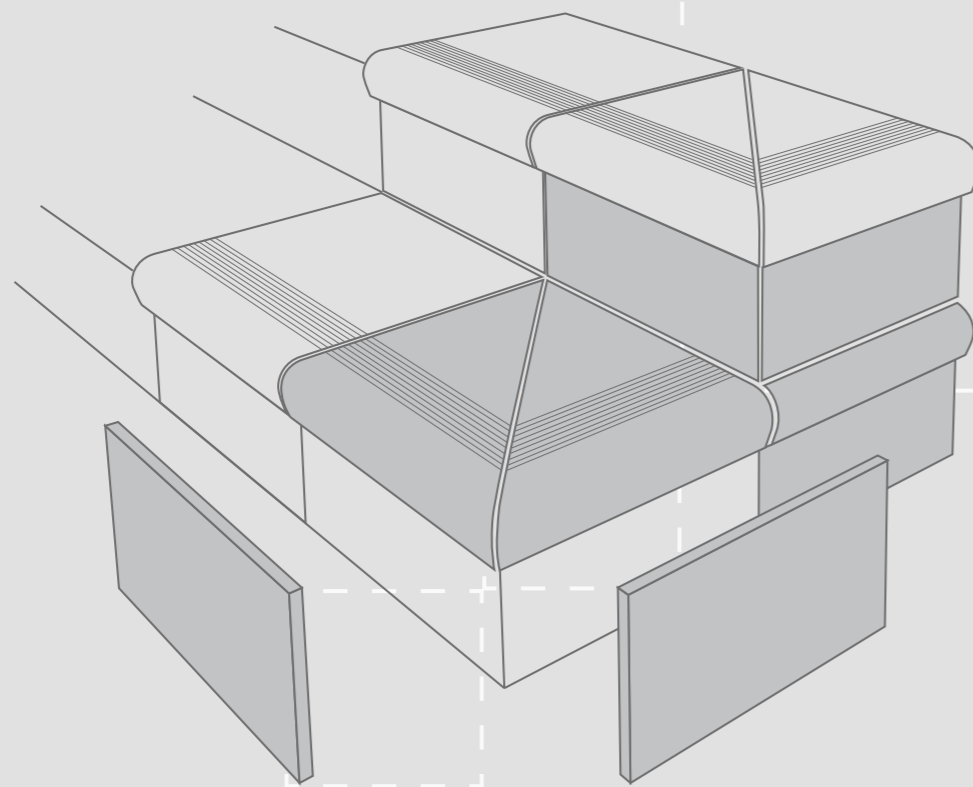

DOCIĘCIE

RE-CUTTING / ZUSCHNITT / ПОДРЕЗАНИЕ

W razie potrzeby klinkierowe elementy schodów można dociąć.
Na rysunku przedstawiono osiowy układ z docięciem środkowej prostej płytki stopnicowej.

Clinker elements of stairs can be re-cut if required. The figure presents the axial system with re-cutting the central straight tread tile.

Die aus Klinker bestehenden Treppenelemente können bei Bedarf zugeschnitten werden.
In der Abbildung wurde eine Axialanordnung mit Zuschchnitt mittlerer, gerader Auftrittsfliese dargestellt.

В случае необходимости клинкерные элементы лестницы можно подрезать.
На чертеже показано осевое расположение с подрезкой центральной прямой плитки ступень.

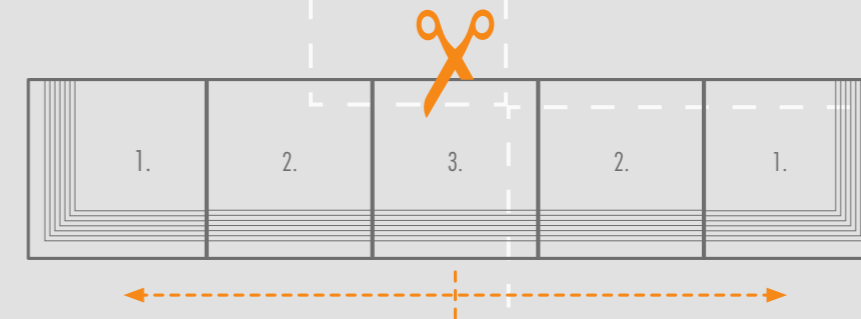

Osiowy układ płytek w stosunku do schodów

Axial system of tiles in relation to the stairs / Axialanordnung der Fliesen im Verhältnis zur Treppe /
Осевое расположение плитки по отношению к ступенькам

1. stopnica (narożna) / tread (corner) / Auftrittsfliese (Ecke) / ступень (угловая)
2. stopnica (prosta) / tread (straight) / Auftrittsfliese (gerade) / ступень (прямая)
3. docięta stopnica (prosta) / re-cut tread (straight) / zugeschnittene Auftrittsfliese (gerade) / подрезанная ступень (прямая)

WARIANT I

VARIANT I / VARIANTE I / ВАРИАНТ I

Płytki V-shape i podstopnica montowana w jednej płaszczyźnie z podstopnicą. Przy takim rozwiązaniu konieczne jest zastosowanie pomiędzy stopnicą, a podstopnicą min. 5 mm fugi elastycznej.

The V-shape tile and riser are mounted in one plane with the riser. Applying this solution, it is necessary to use a min. 5 mm flexible joint between the tread and riser.

Die V-shape-Fliese und die Setzstufe werden in einer Ebene mit der Setzstufe montiert. Bei einer solchen Lösung muss zwischen der Auftrittsfläche und der Setzstufe eine mind. 5 mm starke Elastikfuge verlegt werden.

Плитка V-shape и подступенок устанавливается в одной плоскости с подступенком. При таком решении необходимо применение между ступень и подступенком мин. 5 мм эластичной затирки.

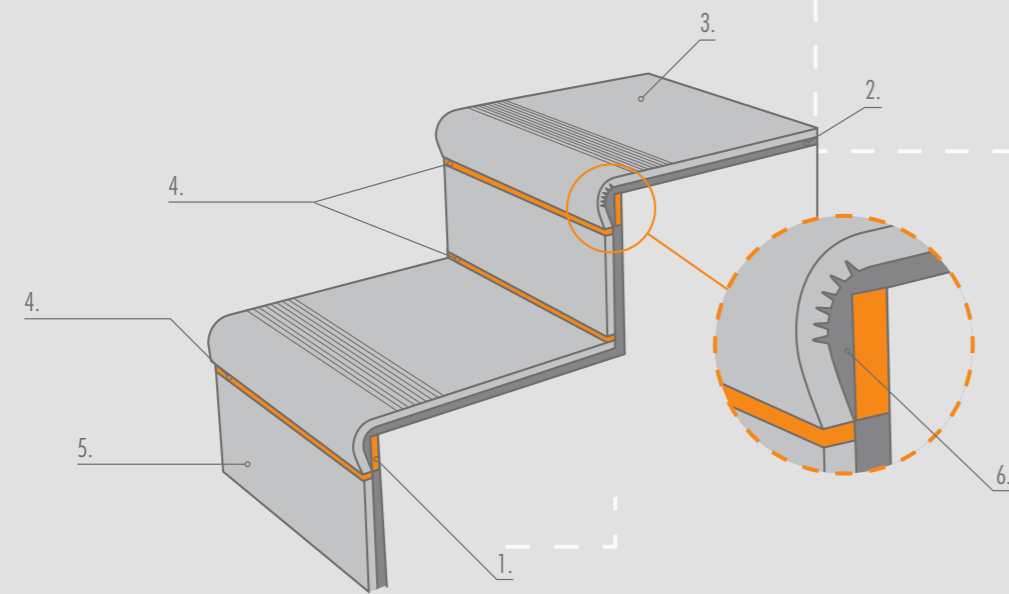
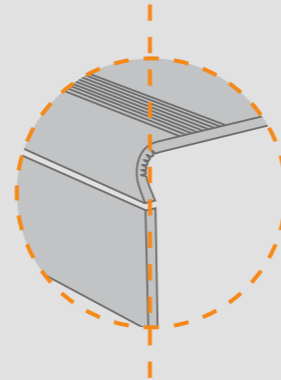

1. elastyczna masa dylatacyjna / flexible expansion compound / flexible Dillatationsmasse / эластичная дилатационная масса
2. klej / adhesive / Klebstoff / клей
3. stopnica / tread / Trittstufe / ступень
4. elastyczna fuga / flexible grout / Elastikfuge / эластичная затирка
5. podstopnica / riser / Setzstufe / подступенок
6. szczelne wypełnienie zagięcia / tight filling of the bend / dichte Füllung der Krümmung / плотно заполнить сгибы

UWAGA: BARDZO WAŻNE JEST WYPEŁNIENIE PUSTEJ PRZESTRZENI W ZAGIĘCIU PŁYTKI.

NOTE: IT IS VERY IMPORTANT THAT THE EMPTY SPACE AT THE TILE BEND BE FILLED. / HINWEIS: DER LEERRAUM IN DER FLIESENKRÜMMUNG MUSS UNBEDINGT AUSGEFÜLLT WERDEN. / ПРИМЕЧАНИЕ: ОЧЕНЬ ВАЖНО ЗАПОЛНИТЬ ПУСТОЕ ПРОСТРАНСТВО В ЗАГИБЕ ПЛИТКИ.

WARIANT II

VARIANT II / VARIANTE II / ВАРИАНТ II

Płytki podstopnicowa wsunięta pod stopnicę V-shape.

The riser tile inserted under the V-shape tread.

In die V-shape-Setzstufe eingeschobene Setzstufenfliese.

Плитка подступенок всунутая под ступень V-shape.

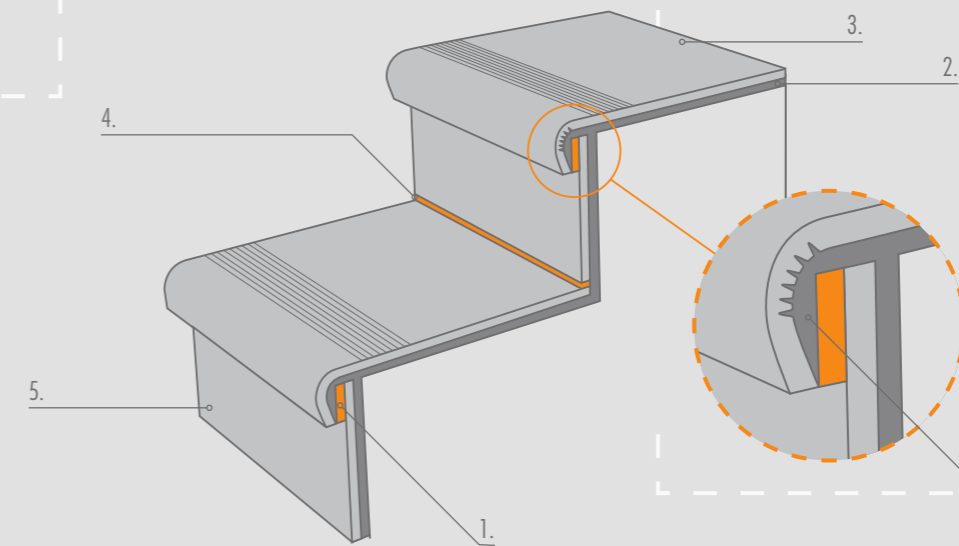
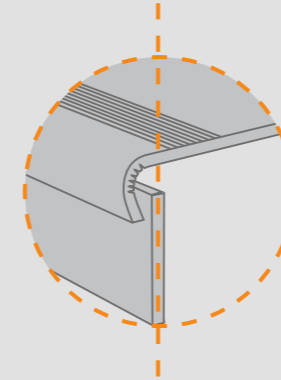

1. elastyczna masa dylatacyjna / flexible expansion compound / flexible Dillatationsmasse / эластичная дилатационная масса
2. klej / adhesive / Klebstoff / клей
3. stopnica / tread / Trittstufe / ступень
4. elastyczna fuga / flexible grout / Elastikfuge / эластичная затирка
5. podstopnica / riser / Setzstufe / подступенок
6. szczelne wypełnienie zagięcia / tight filling of the bend / dichte Füllung der Krümmung / плотно заполнить сгибы

UWAGA: BARDZO WAŻNE JEST WYPEŁNIENIE PUSTEJ PRZESTRZENI W ZAGIĘCIU PŁYTKI.

NOTE: IT IS VERY IMPORTANT THAT THE EMPTY SPACE AT THE TILE BEND BE FILLED. / HINWEIS: DER LEERRAUM IN DER FLIESENKRÜMMUNG MUSS UNBEDINGT AUSGEFÜLLT WERDEN. / ПРИМЕЧАНИЕ: ОЧЕНЬ ВАЖНО ЗАПОЛНИТЬ ПУСТОЕ ПРОСТРАНСТВО В ЗАГИБЕ ПЛИТКИ.

SPOSOBY UKŁADANIA PŁYTEK

METHODS OF TILE LAYING /
ARTEN DER FLIESENVERLEGUNG /
СПОСОБЫ УКЛАДКИ ПЛИТКИ

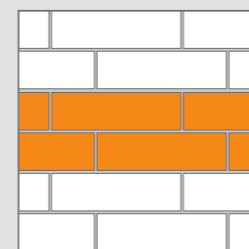
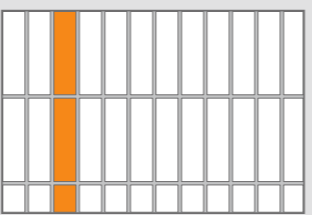
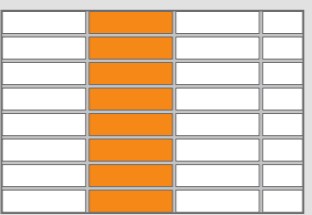
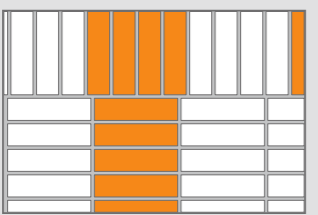
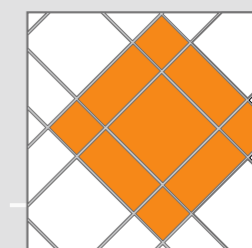
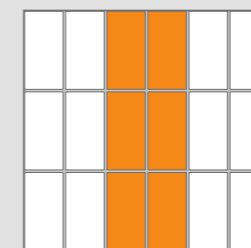
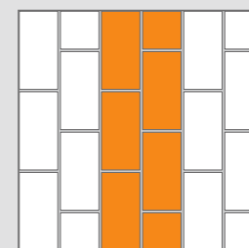
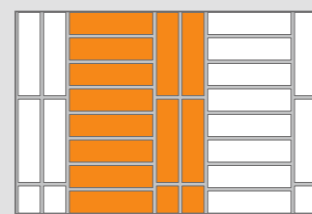
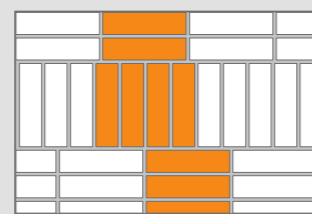
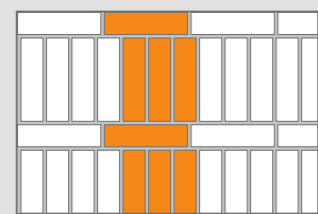
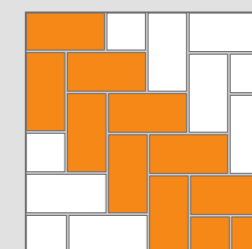
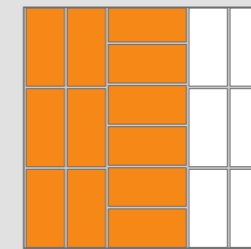
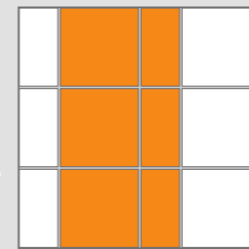
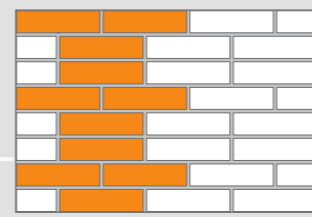
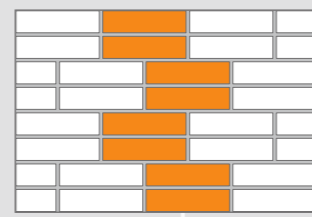
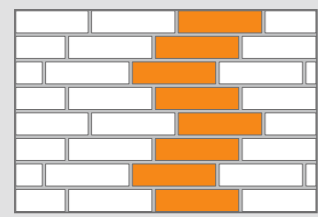
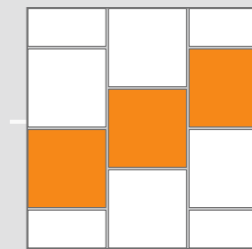
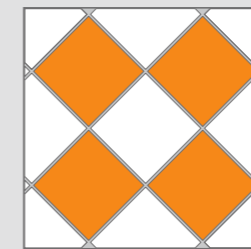
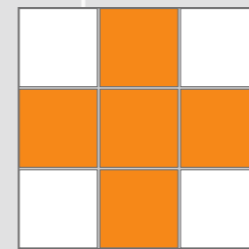
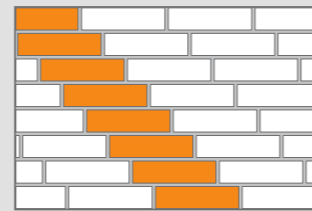
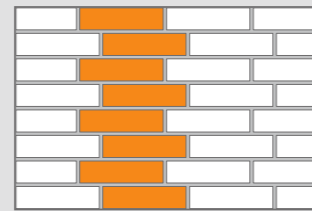
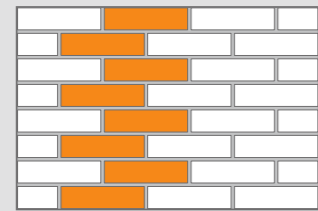

WOOD
zalecane przesunięcie 1/3
recommended movement 1/3 / empfohlene Verschiebung 1/3 / рекомендуемое смещение 1/3



SCHEMAT SCHODÓW

STAIR LAYOUT /
TREPPENPLAN /
СХЕМА ЛЕСТНИЦЫ

COTTAGE
stopnica V-Shape CHILLI nr 0682

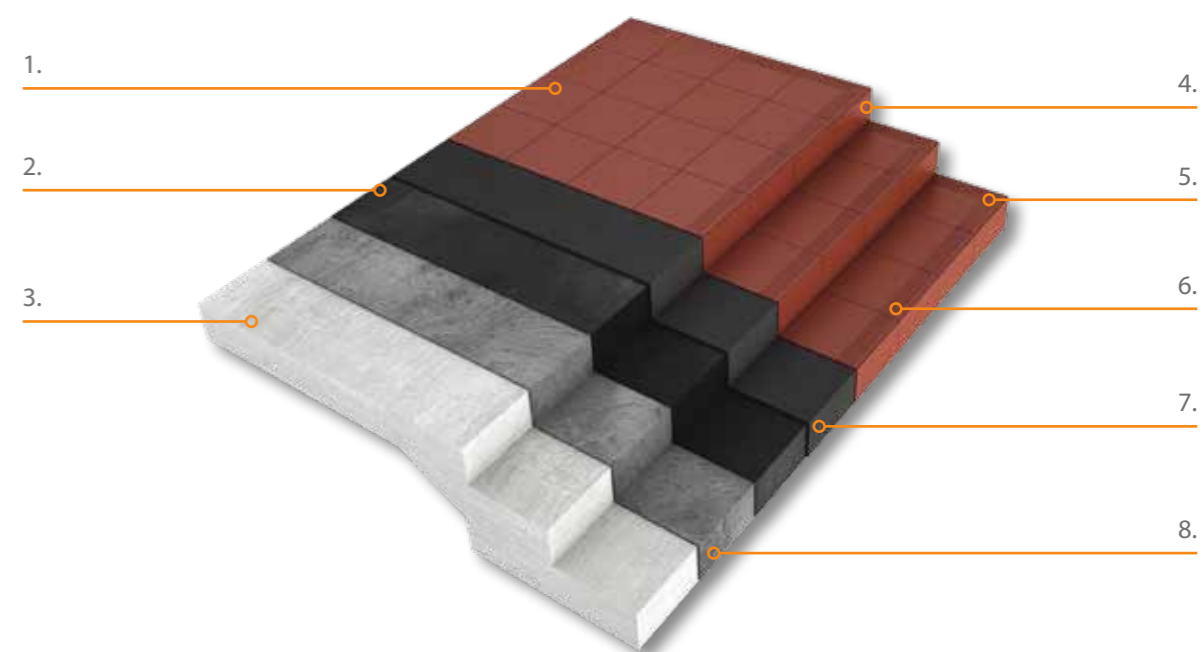

1. płytką podłogową / floor tile / Fußbodenfliese / напольная плитка
2. hydroizolacja / water insulation / Flüssigfolie / гидроизоляция
3. konstrukcja nośna / load-bearing structure / Tragkonstruktion / несущая конструкция
4. podstopnica / riser / Setzstufe / подступенок
5. stopnica narożna / corner tread / Auftrittseckfliese / угловая ступень
6. stopnica prosta / straight tread / Auftrittsplatte gerade / прямая ступень
7. klej do płytek / tiles adhesive / Fliesenklebstoff / клей для плитки
8. warstwa wyrównawcza lub/i spadkowa / levelling and/or sloping layer / Estrich- und/oder Gefälleschicht / выравнивающий или /и наклонный слой

OZNACZENIA PŁYTEK

MARKING PLATES / KENNZEICHNUNGSTAFELN /
ОПОЗНАВАТЕЛЬНЫЕ ЗНАКИ



MROZODPORNOŚĆ

FROST RESISTANCE

FROSTBESTÄNDIGKEIT

МОРОЗОСТОЙКОСТЬ

V

KLASA ŚCIERALNOŚCI

ABRASION CLASS

ABRIEBKLASSE

КЛАСС ИСТИРАЕМОСТИ



PŁYTKA REKTYFIKOWANA

RECTIFIED TILE

REKTIFIZIERTE FLIESE

ПЛИТКА РЕКТИФИЦИРОВАННАЯ



ANTYPOŚLIZGOWOŚĆ

ANTI-SLIP PROPERTIES

RUTSCHHEMMUNG

ПРОТИВОСКОЛЬЗЯЩАЯ



RÓŻNORODNOŚĆ GRAFIK

W ramach jednej kolekcji nasze płytki posiadają nawet ponad 60 różnych grafik, by uniknąć tak zwanego „efektu stempla” (czyli niezamierzonej powtarzalności wzoru na małej powierzchni).

DIVERSITY SCHEDULE

One collection of our tiles can have over 60 different textures to avoid what is known as the „stamp effect”, in other words the pattern repeatability on a small surface.

GRAPHIK-VIELFALT

Im Rahmen einer Kollektion gibt es über 60 unterschiedliche Grafikmuster, damit der sog. Stempleffekt vermieden wird (unbeabsichtigte Wiederholung des auf einer kleinen Fläche verlegten Musters).

РАЗНООБРАЗИЕ ГРАФИКИ

В рамках одной коллекции наша плитка имеет даже более 60 различных узоров, чтобы избежать так называемого „эффекта штампа” (т. е. непреднамеренной повторяемости рисунка на небольшой площади).



PŁYTKA PODŁOGOWA

FLOOR TILE

FUSSBODENFLIESE

НАПОЛЬНАЯ ПЛИТКА



PŁYTKA ŚCIENNA (ELEWACYJNA)

PLATE FACADE

PLATE FASSADE

НАСТЕННАЯ ПЛИТКА
(ДЛЯ ФАСАДОВ)



PŁYTKA PARAPETOWA

WINDOW SILL TILE

FENSTERBANKFLIESE

ПЛИТКА ДЛЯ
ПОДОКОННИКОВ

WYMIARY I PAKOWANIE DIMENSIONS AND PACKAGING

	wymiary /dimensions/ [mm]	liczba sztuk w pudełku /pieces in the box/	m ² w pudełku /in the box/	waga opakowania /packaging weight/ [kg]	m ² na palecie /on the pallet/	liczba pudełek na palecie /number of boxes on the pallet/	waga palety /pallet weight/ [kg]	mrozoodporność /frost resistance/
ELEWACJA /FACADE/	245x65x8	38	0,6	10,4	68,4	114	1180	✓
	245x65x6,5	32	0,5	7,3	84	168	1260	
	200x100x6,5	50	1,0	14,5	84	84	1250	
ELEWACJA RUSTYKALNA /RUSTIC Facade/	245x65x6,5	32	0,5	6,8	84	168	1200	✓
PODŁOGA /FLOOR/	300x300x11	8	0,72	17,9	46,08	64	1170	✓
	300x300x9	8	0,72	14,3	51,84	72	1050	
	300x148x11	16	0,71	17,7	42,6	60	1100	
	600x175x8	10	1,05	19,1	67,2	64	1242	
	600x600x8,5	4	1,44	28	46,08	32	916	
STOPNICA PROSTA /STRAIGHT TREAD/	300x300x11	8	0,72	17,9	46,08	64	1170	✓
STOPNICA NAROŻNA /CORNER TREAD/	300x300x11	8	0,72	17,9	46,08	64	1170	
STOPNICA V-SHAPE /TREAD V/	300x320/50x11	4	—	11,7	204 szt.	51	620	✓
STOPNICA NAROŻNA V-SHAPE kpl. /CORNER TREAD V-SHAPE CL./	360x148x11 320x320/50x11	1 kpl. (d.) (2x podstopnica, 1x kpl. stopnica) /2x riser, 1 x cl. tread/	—	6,5	—	46 kpl. (d.)	330	✓
PARAPET /WINDOW SILL/	200x100x13	25	—	15	2100 szt.	84	1320	✓
	245x135x13	20	—	19,7	1200 szt.	60	1240	
	300x148x13	11	—	14,35	880 szt.	80	1225	
	350x148x13	11	—	17	935 szt.	85	1480	
KAMIEŃ ELEWACYJNY /FACADE STONE/	300x148x9	12	0,53	8,85	79,5	155	1400	✓
	300x74x9	22	0,48	8,2	69,12	144	1250	
	450x150x9	9	0,6	10,3	79,2	132	1390	
	490x300x10	6	0,88	18,5	42,24	48	890	
	600x175x9	8	0,84	16,5	67,2	80	1350	
PŁYTKI REKTYFIKOWANE /RECTIFIED TILE/	600x297x8,5	8	1,43	27,74	45,76	32	908	✓
	600x600x8,5	4	1,44	28	46,08	32	916	
	1200x193x10	6	1,39	32	41,70	30	980	
	1200x600x10	2	1,44	33,1	38,88	27	919	
STOPNICA NACINANA /ENGRAVED STAIR/	1200x297x10	2	0,71	17	24,1	34	598	✓
	600x297x8,5	8	1,43	29	45,8	32	948	
COKÓŁ /BASEBOARD/	600x80x8,5	8	0,38	7,5	43	112	860	✓

Niniejszy katalog nie stanowi oferty w rozumieniu przepisów Kodeksu Cywilnego. Rzeczywisty wygląd płytek może odbiegać od produktów prezentowanych na zdjęciach.
Wszelkie prawa zastrzeżone © CERRAD Sp. z o.o. 2016.

This catalogue is not a quotation within the meaning of the Civil Code provisions. The actual appearance of the tiles may diverge from that presented in the pictures contained herein. All rights reserved © CERRAD Sp. z o.o. 2016

ABMESSUNGEN UND PACKUNGEN РАЗМЕРЫ И УПАКОВКА

	Abmessungen /размеры/ [mm/M ²]	Stück je Karton /количество штук в коробке/	m ² /M ² / je Karton /в коробке/	Gewicht der Verpackung [kg] /вес упаковки [кг]/	m ² /M ² / je Palette /на поддоне/	Kartons je Palette /количество коробок на поддоне/	Gewicht der Palette [kg] /вес поддона [кг]/	Frostbeständigkeit /морозо- стойкость/
FASSADE /ФАСАД/	245x65x8	38	0,6	10,4	68,4	114	1180	✓
	245x65x6,5	32	0,5	7,3	84	168	1260	
	200x100x6,5	50	1,0	14,5	84	84	1250	
RUSTIKALE FASSADE /ФАСАД РУСТИКАЛЬНЫЙ/	245x65x6,5	32	0,5	6,8	84	168	1200	✓
FUSSBODEN /ПОЛ/	300x300x11	8	0,72	17,9	46,08	64	1170	✓
	300x300x9	8	0,72	14,3	51,84	72	1050	
	300x148x11	16	0,71	17,7	42,6	60	1100	
	600x175x8	10	1,05	19,1	67,2	64	1242	
	600x600x8,5	4	1,44	28	46,08	32	916	
AUFTRITTSFLIESE GERADE /ПРЯМАЯ СТУПЕНЬ/	300x300x11	8	0,72	17,9	46,08	64	1170	✓
AUFTRITTSECKFLIESE /УГЛОВАЯ СТУПЕНЬ/	300x300x11	8	0,72	17,9	46,08	64	1170	
TRITTSTUFE V-SHAPE /СТУПЕНЬ V-SHAPE/	300x320/50x11	4	—	11,7	204 szt.	51	620	✓
AUFTRITTSECKFLIESE V-SHAPE KL. /УГЛОВАЯ СТУПЕНЬ V-SHAPE кл./	360x148x11 320x320/50x11	1 Set. (кпл.) (2x Setzstufe, 1x Set. Auftrittsfliese) /2x подступенок, 1 x кпл. ступень/	—	6,5	—	46 Set. (кпл.)	330	✓
FENSTERBANK /ПОДОКОННИК/	200x100x13	25	—	15	2100 szt.	84	1320	✓
	245x135x13	20	—	19,7	1200 szt.	60	1240	
	300x148x13	11	—	14,35	880 szt.	80	1225	
	350x148x13	11	—	17	935 szt.	85	1480	
FASSADENSTEIN /ФАСАДНЫЙ КАМЕНЬ/	300x148x9	12	0,53	8,85	79,5	155	1400	✓
	300x74x9	22	0,48	8,2	69,12	144	1250	
	450x150x9	9	0,6	10,3	79,2	132	1390	
	490x300x10	6	0,88	18,5	42,24	48	890	
	600x175x9	8	0,84	16,5	67,2	80	1350	
REKTIFIZIERTE FLIESE /ПЛИТКА РЕКТИФИЦИРОВАННАЯ/	600x297x8,5	8	1,43	27,74	45,76	32	908	✓
	600x600x8,5	4	1,44	28	46,08	32	916	
	1200x193x10	6	1,39	32	41,70	30	980	
	1200x600x10	2	1,44	33,1	38,88	27	919	
TRITTSTUFE MIT RILLEN /СТУПЕНЬКА ПРЯМАЯ/	1200x297x10	2	0,71	17	24,1	34	598	✓
	600x297x8,5	8	1,43	29	45,8	32	948	
SOCKEL /ЦОКОЛЬ/	600x80x8,5	8	0,38	7,5	43	112	860	✓

Im Sinne des polnischen Bürgerlichen Gesetzbuches stellt dieser Katalog kein verbindliches Angebot dar. Die tatsächliche Aufmachung der Fliesen kann von den in den dargestellten Abbildungen abweichen. Alle Rechte vorbehalten © CERRAD Sp. z o.o. 2016.

Настоящий каталог не является коммерческим предложением в понимании Гражданского кодекса. Реальный внешний вид плитки может отличаться от представленного на фотографиях. Все права защищены © CERRAD Sp. z o.o. 2016.

WŁAŚCIWOŚCI TECHNICZNE I NORMY

WARTOŚCI WG NORMY
PN - EN 14411 ZAŁ. H ORAZ DEKLAROWANE
PN - EN 14411 ZAŁ. G ORAZ DEKLAROWANE

WYMIAR I PŁASKOŚĆ POWIERZCHNI	WYMIAR NOMINALNY N		
	7cm ≤N<15	N ≥ 15 cm	
badania wg PN-EN ISO 10545-2	długość	± 0,9mm	± 0,6% i max ± 2,0mm
	szerokość	± 0,9mm	± 0,6% i max ± 2,0mm
	grubość	± 0,5mm	± 5% i max ± 0,5mm
	odchylenie od kąta prostego	± 0,75mm	± 0,5% i max ± 2,0mm
	płaskość powierzchni	± 0,75mm	± 0,5% i max ± 2,0mm

WŁAŚCIWOŚCI FIZYCZNE	PN - EN 14411 ZAŁ. H oraz deklarowane		PN - EN 14411 ZAŁ. G oraz deklarowane	
	wymagania	średnia wartość uzyskiwana	wymagania	średnia wartość uzyskiwana
Nasiąkliwość wodna badania wg PN-EN ISO 10545-3	0,5% < E ≤ 3%	0,5% < E ≤ 2,6%	E ≤ 0,5%	0,1% - 0,2%
Siła łamiąca badania wg PN-EN ISO 10545-4	dla grubości < 7,5 mm - ≥ 700 N dla grubości ≥ 7,5 mm - ≥ 1100 N	850 N 2000 N	dla grubości < 7,5 mm - ≥ 700 N dla grubości ≥ 7,5 mm - ≥ 1300 N	950 N 2200 N
Wytrzymałość na zginanie badania wg PN-EN ISO 10545-4	> 30 N / mm ²	38 N / mm ²	> 35 N / mm ²	45 N / mm ²
Odporność na ścieranie badania wg PN-EN ISO 10545-7	wg deklaracji producenta	kl. 3 - 4	wg deklaracji producenta	kl. 3 - 4
Mrozoodporność badania wg PN-EN ISO 10545-12	wymagana	odporne	wymagana	odporne
Odporność chemiczna badania wg PN-EN ISO 10545-13 - na kwasy i zasady o słabym stężeniu - na środki domowego użytku / sole do basenów	- wg klasyfikacji producenta - min. GB, UB	- GLA, ULA - GA, UA	- wg klasyfikacji producenta - min. GB	- GLA - GA
Antypoślizgowość badania wg DIN 51130 + procedury uzupełniające	wg deklaracji producenta	powierzchnia gładka i rustykalna - R 9 - R 10 powierzchnia z ryflami - R 11	wg deklaracji producenta	powierzchnia gładka i rustykalna - R 9 - R 10
Uwalnianie ołowiu i kadmu PN-EN ISO 10545-15	wymagania dyrektywy Komisji 2005/31/WE ≤ 0,2 mg/ litr dot. ołowiu ≤ 0,02 mg/ litr dot. kadmu	0 0	wymagania dyrektywy Komisji 2005/31/WE ≤ 0,2 mg/ litr dot. ołowiu ≤ 0,02 mg/ litr dot. kadmu	0 0
Promieniotwórczość naturalna wg instrukcji ITB 455/2010	brak wymagań	poniżej dopuszczalnych wartości	brak wymagań	poniżej dopuszczalnych wartości
Odporność na płomienie badania wg PN-EN ISO 10545-14	min. 3 kl (GL)	kl. 5	min. 3 kl (GL)	kl. 5

POSIADANE CERTYFIKATY: zgodność z normą PN-EN 14411; na znak bezpieczeństwa ; EN ISO 9001.

TECHNICAL PROPERTIES AND STANDARDS

VALUES ACCORDING TO THE STANDARD
PN - EN 14411 ANNEX H AND DECLARED
PN - EN 14411 ANNEX G AND DECLARED

NOMINAL DIMENSION N	WYMIAR NOMINALNY N		
	7 cm ≤N<15	N ≥ 15 cm	
tests according to PN-EN ISO 10545-2	length	± 0,9 mm	± 0,6% i max ± 2,0 mm
	width	± 0,9 mm	± 0,6% i max ± 2,0 mm
	thickness	± 0,5 mm	± 5% i max ± 0,5 mm
	deflection from the straight angle	± 0,75 mm	± 0,5% i max ± 2,0 mm
	surface flatness	± 0,75 mm	± 0,5% i max ± 2,0 mm

PHYSICAL PROPERTIES	PN - EN 14411 annex H and declared		PN - EN 14411 annex G and declared	
	requirements	mean value achieved	requirements	mean value achieved
Water absorption, tests according to PN-EN ISO 10545-3	0,5% < E ≤ 3%	0,5% < E ≤ 2,6%	E ≤ 0,5%	0,1% - 0,2%
Breaking force, tests according to PN-EN ISO 10545-4	dla grubości < 7,5 mm - ≥ 700 N dla grubości ≥ 7,5 mm - ≥ 1100 N	850 N 2000 N	dla grubości < 7,5 mm - ≥ 700 N dla grubości ≥ 7,5 mm - ≥ 1300 N	950 N 2200 N
Flexural strength, tests according to PN-EN ISO 10545-4	> 30 N / mm ²	38 N / mm ²	> 35 N / mm ²	45 N / mm ²
Abrasion resistance, tests according to PN-EN ISO 10545-7	according to the manufacturer's declaration	cl. 3 - 4	according to the manufacturer's declaration	cl. 3 - 4
Frost resistance, tests according to PN-EN ISO 10545-12	requirements	resistant	requirements	resistant
Chemical resistance, tests according to PN-EN ISO 10545-13, - to acids and bases of low concentration, - to household agents/water pool salts	- according to the manufacturer's classification - min. GB, UB	- GLA, ULA - GA, UA	- according to the manufacturer's classification - min. GB	- GLA - GA
Anti-slip properties, tests according to DIN 51130, + complementary procedures	according to the manufacturer's declaration	smooth and rustic surface - R-9 - R 10, chequered surface - R 11	according to the manufacturer's declaration	smooth and rustic surface - R-9 - R 10
Release of lead and cadmium PN-EN ISO 10545-15	requirements of the Commission directive 2005/31/EC ≤ 0.2 mg/l for lead ≤ 0.02 mg/l for cadmium	0 0	requirements of the Commission directive 2005/31/EC ≤ 0.2 mg/l for lead ≤ 0.02 mg/l for cadmium	0 0
Natural radioactivity ITB 455/2010	no requirements	poniżej dopuszczalnych wartości	no requirements	poniżej dopuszczalnych wartości
Resistance to staining PN-EN ISO 10545-14	min. 3 cl. (GL)	cl. 5	min. 3 kl (GL)	cl. 5

HELD CERTIFICATES: compliance with PN-EN 14411; for safety ; EN ISO 9001.

TECHNISCHE PARAMETER UND NORMEN

NORMWERTE
PN - EN 14411 ANHANG H UND ERKLÄRTE
PN - EN 14411 ANHANG G UND ERKLÄRTE

ABMESSUNGEN UND OBERFLÄCHENFLACHHEIT	NENNMASS N		
	7 cm ≤ N < 15	N ≥ 15 cm	
Prüfung nach PN-EN ISO 10545-2	Länge	± 0,9 mm	± 0,6% i max ± 2,0 mm
	Breite	± 0,9 mm	± 0,6% i max ± 2,0 mm
	Stärke	± 0,5 mm	± 5% i max ± 0,5 mm
	Winkelabweichungen	± 0,75 mm	± 0,5% i max ± 2,0 mm
	Oberflächenflachheit	± 0,75 mm	± 0,5% i max ± 2,0 mm

	PHYSISCHE EIGENSCHAFTEN	PN - EN 14411 ZAŁ. H oraz deklarowane		PN - EN 14411 ZAŁ. G oraz deklarowane	
		Anforderungen	Ermittelter Durchschnittswert	Anforderungen	Ermittelter Durchschnittswert
	Wasseraufnahme Prüfungen nach PN-EN ISO 10545-3	0,5% < E ≤ 3%	0,5% < E ≤ 2,6%	E ≤ 0,5%	0,1% - 0,2%
	Bruchkraft Prüfungen nach PN-EN ISO 10545-4	dla grubości < 7,5 mm - ≥ 700 N dla grubości ≥ 7,5 mm - ≥ 1100 N	850 N 2000 N	dla grubości < 7,5 mm - ≥ 700 N dla grubości ≥ 7,5 mm - ≥ 1300 N	950 N 2200 N
	Biegefestigkeit Prüfungen nach PN-EN ISO 10545-4	> 30 N / mm²	38 N / mm²	> 35 N / mm²	45 N / mm²
	Abriebfestigkeit Prüfungen nach PN-EN ISO 10545-7	nach Erklärung des Herstellers	Kl. 3 - 4	nach Erklärung des Herstellers	Kl. 3 - 4
	Frostbeständigkeit Prüfungen nach PN-EN ISO 10545-12	erforderlich(e)	resistent	erforderlich(e)	resistent
	Chemische Beständigkeit Prüfungen nach PN-EN ISO 10545-13 - gegen schwache Säuren und Basen - gegen Haushaltsmittel/Schwimmbeckensalze	- nach Einstufung des Herstellers - mind. GB, UB	- GLA, ULA - GA, UA	- nach Einstufung des Herstellers - mind. GB	- GLA - GA
	Rutschfestigkeit Prüfungen nach DIN 51130 + vervollständigende Verfahren	nach Erklärung des Herstellers	glatte und rustikale Oberfläche - R-9 - R 10 geriffelte Oberfläche - R 11	nach Erklärung des Herstellers	glatte und rustikale Oberfläche - R-9 - R 10
	Von Blei und Cadmium befreien PN-EN ISO 10545-15	Anforderungen der Richtlinie des Ausschusses 2005/31/EG ≤ 0,2 mg/Liter an Blei ≤ 0,02 mg/Liter an Cadmium	0 0	Anforderungen der Richtlinie des Ausschusses 2005/31/EG ≤ 0,2 mg/Liter an Blei ≤ 0,02 mg/Liter an Cadmium	0 0
	Natürliche Radioaktivität ITB 455/2010	keine Anforderungen	unterhalb zulässiger Werte	keine Anforderungen	unterhalb zulässiger Werte
	Schmutzabweisend PN-EN ISO 10545-14	mind. 3 Kl (GL)	Kl. 5	mind. 3 Kl (GL)	Kl. 5

ZERTIFIKATE: Konformität mit der Norm PN-EN 14411; CE-Kennzeichen ; EN ISO 9001.

ТЕХНИЧЕСКИЕ ХАРАКТЕРИСТИКИ И НОРМЫ

ЗНАЧЕНИЯ ПО СТАНДАРТУ
PN - EN 14411 ПРИЛ. Н И ЗАЯВЛЕННЫЕ
PN - EN 14411 ПРИЛ. Г И ЗАЯВЛЕННЫЕ

РАЗМЕР И ПЛОСКОСТНОСТЬ ПОВЕРХНОСТИ	НОМИНАЛЬНЫЙ РАЗМЕР N		
	7cm ≤ N < 15	N ≥ 15 cm	
испытания согласно PN-EN ISO 10545-2	длина	± 0,9 mm	± 0,6% i max ± 2,0 mm
	ширина	± 0,9 mm	± 0,6% i max ± 2,0 mm
	толщина	± 0,5 mm	± 5% i max ± 0,5 mm
	отклонение от прямого угла	± 0,75 mm	± 0,5% i max ± 2,0 mm
	плоскостность поверхности	± 0,75 mm	± 0,5% i max ± 2,0 mm

	ФИЗИЧЕСКИЕ СВОЙСТВА	PN - EN 14411 прил. Н и заявленные		PN - EN 14411 прил. Г и заявленные	
		требования	Среднее полученное значение	требования	Среднее полученное значение
	Водопоглощение испытания согласно PN-EN ISO 10545-3	0,5% < E ≤ 3%	0,5% < E ≤ 2,6%	E ≤ 0,5%	0,1% - 0,2%
	Прочность на разрыв испытания согласно PN-EN ISO 10545-4	для толщины < 7,5 mm - ≥ 700 N для толщины ≥ 7,5 mm - ≥ 1100 N	850 N 2000 N	для толщины < 7,5 mm - ≥ 700 N для толщины ≥ 7,5 mm - ≥ 1300 N	950 N 2200 N
	Прочность на изгиб испытания согласно PN-EN ISO 10545-4	> 30 N / mm²	38 N / mm²	> 35 N / mm²	45 N / mm²
	Устойчивость к истиранию испытания согласно PN-EN ISO 10545-7	согласно декларации производителя	Кл. 3 - 4	согласно декларации производителя	Кл. 3 - 4
	Морозостойкость испытания согласно PN-EN ISO 10545-12	требуемая	устойчивы	требуемая	устойчивы
	Химическая стойкость испытания в соответствии с PN-EN ISO 10545-13 - к кислотам и щелочам слабой концентрации - к бытовым средствам / солям для бассейнов	- согласно классификации производителя - мин. GB, UB	- GLA, ULA - GA, UA	- согласно классификации производителя - мин. GB	- GLA - GA
	Противоскользящие характеристики испытания в соответствии с DIN 51130 + дополнительные процедуры	согласно декларации производителя	гладкая поверхность и рустикальная - R-9 - R 10 поверхность с рифлением - R 11	согласно декларации производителя	powierzchnia gładka i rustykalna - R 9 - R 10
	Выделение свинца и кадмия PN-EN ISO 10545-15	требования директивы Комиссии 2005/31/ЕС ≤ 0,2 мг/л для свинца ≤ 0,02 мг/л для кадмия	0 0	требования директивы Комиссии 2005/31/ЕС ≤ 0,2 мг/л для свинца ≤ 0,02 мг/л для кадмия	0 0
	Естественная радиоактивность ITB 455/2010	нет требований	ниже допустимых значений	нет требований	ниже допустимых значений
	Стойкость к загрязнению PN-EN ISO 10545-14	мин. 3 Кл (GL)	Кл. 5	мин. 3 Кл (GL)	Кл. 5

ИМЕЮЩИЕСЯ СЕРТИФИКАТЫ: соответствие стандарту PN-EN 14411; на знак безопасности ; EN ISO 9001.

NAGRODY I CERTYFIKATY

AWARDS AND CERTIFICATES / AUSZEICHNUNGEN UND ZERTIFIKATE / НАГРАДЫ И СЕРТИФИКАТЫ



NAGRODY I CERTYFIKATY

AWARDS AND CERTIFICATES / AUSZEICHNUNGEN UND ZERTIFIKATE / НАГРАДЫ И СЕРТИФИКАТЫ





CERRAD Sp. z o.o.
ul. Radomska 49 B,
27-200 Starachowice
infolinia 800 23 77 23
tel. + 48 41 275 54 33
cerrad@cerrad.com
www.cerrad.com

